

Živý **FOXCONN**

4/2023

**Naše srdcová
záležitost:
dobrovolnictví**

FOXCONN



Milé kolegyně, milí kolegové,

asi si teď stejně udiveně jako já říkáte: „Cože, prosinec?“ Ani jsme si toho nevšimli a další rok je skoro pryč. O Vánocích se říká, že ten, kdo je nemá v srdci, nikdy je nenajde ani pod stromkem. Žádné jiné svátky nejsou tak spojené s dobročinností a dobrými skutky vůbec. Laskavost k nim patří stejně jako vůně cukroví. Doufáme, že na vás dýchne advent i z tohoto čísla. Jeho hlavním tématem je totiž dobrovolnictví a charita, kterým se Foxconn intenzivně věnuje. V časopise si přečtete podrobněji i o našich úspěších. Jen namátkou:

- Foxconn i letos v rámci největší firemní charitativní události v regionech Pardubicka a Kutnohorská X-Day rozdělil mezi vybrané žadatele 500 000 Kč.
- Vedle toho podpořil dalšími statisíci, zkušenostmi či materiální pomocí charitativní, sportovní, kulturní či vzdělávací akce.
- V posledním čtvrtletí získal další prestižní ocenění za PR a HR projekty Employee Engagement a Fair Pay a úspěch sklídl i v soutěži Kantýna roku.

Dovolte, abych vám nyní před svátků a s koncem roku 2023 poděkovala. Za vaši spolupráci, laskavost a kolegiální. Užijte si Vánoce podle svých představ a vychutnejte si chvíle strávené se svými nejbližšími.

Lenka Brychtová
Šéfredaktorka

OBSAH

03 KDY A KDE:

Pozvánky na volnočasové akce v regionech Pardubicka a Kutnohorská

04-06 ŽIVĚ Z FOXCONNU:

Zachyceno na síti

Sbírkou našich ocenění rozšířily další tři tituly

Kolegové v akci

Dobrých zpráv není nikdy dost!

07-15 TÉMA:

Jsmo nejen významný zaměstnavatel v kraji, ale také dobrý soused

X-Day 2023 zná vítěze!

Anketa: Co mi dobrovolnictví vnáší do života

Naši dobrovolníci lámou rekordy

Předvánoční čas vyzývá k všímavé citlivosti a dobrým skutkům

Soutěž pro dobrovolníky, kteří dělají svět lepším místem pro život

16-18 (ROZ)HOVOR:

Radka Svobodová: Lidé přirozeně tíhnou k dobru, když se cítí v bezpečí

19-23 MĚNÍME:

CTPark a jeho první dekáda v Drozdicích

Bezpečnost práce a ochrana životního prostředí na špičkové úrovni

Průzkum spokojenosti: akční plány jsou ve finiši

Working Environment: Tentokrát jsme vylepšili...

24-25 POZNEJ NAŠE PRODUKTY:

Co se u nás vyrábí

26-31 Z DIVIZÍ:

Bilance uplynulého roku v podání viceprezidentů jednotlivých divizí

Platforma Funovation oslavila šesté narozeniny ve velkém stylu

Program SIA se blíží do své finální fáze

Technologičtí partneři SafeDX a HPE odhalili budoucnost infrastrukturních služeb

Dámy v kódu

Víte, jak „zdravá“ je naše organizace?

32-34 SPOLEČNĚ:

Oslavy pracovního výročí v novém kabátě

Foxconn Stars: Oceňujeme práci kolegů

Mezinárodní dny v Kutné Hoře

Fair Pay

35 CHUTĚ SVĚTA:

Sladká ukrajinská dýňová kaše s rýží

Burek, dobrota z Bosny a Hercegoviny

36-38 V POHODĚ:

Mýtus vs pravda o zimě

Když se řekne kombucha

7 kroků do nového roku, aby vám bylo líp

39 MOZKOVNA:

Křížovka

Sudoku

Sledujte nás
na sociálních
sítích »



Do nového roku aktivně

Chcete strávit první den nového roku aktivně? V tom případě by neměl vaší pozornosti uniknout již dvanáctý ročník novoročního výstupu na Kaňkovské vrchy, který pořádá Zeměpisné a vlastivědné sdružení, odbor Kutná Hora. Pochod jako tradičně zakončí posezení v salonku Havířské boudy na Kaňkovských vrších, kde nesmí chybět ani novoroční přípitek.

1. 1.
Kutná Hora

Tříkrálový koncert

Zpřijemněte si začátek nového roku tradičním Tříkrálovým koncertem, jehož výtěžek z dobrovolného vstupného poputuje do Tříkrálové sbírky. Pořádá jej Římskokatolická farnost Kutná Hora Sedlec a vystoupí na něm studenti konzervatoře pod vedením profesora Aleše Bárty.

7. 1.
Kutná Hora

Pocta vážné hudbě

Rok 2024 je Rokem české hudby, kdy si připomínáme 200 let od narození Bedřicha Smetany. Komorní filharmonie Pardubice se k oslavám připojuje cyklem symfonických básní *Má vlast* (Vyšehrad, Vltava, Šárka, Z českých luhů a hájů, Tábor, Blaník), pod taktovkou dirigenta Stanislava Vavříňka. Koncerty se uskuteční v Sukově síni Domu hudby.

www.kfpar.cz



15.–17. 1.
Pardubice



22.–29. 1.
Pardubice

Souboj komedií

Východočeské divadlo bude hostit již 24. ročník GRAND Festivalu smíchu, divácky oblíbenou a prestižní soutěžní přehlídku nejlepších divadelních komedií. Milovníky humoru opět čeká „souboj“ sedmi nejlepších divadelních komedií, které se utkají o titul Komedie roku 2023. Další vynikající komediální představení mají zájemci šanci zhlédnout v doprovodném programu či epilogu festivalu.

www.vcd.cz, www.festivalsmichu.cz



24. 2.
Pardubice

9. 3.
Kutná Hora

Ve víru tance

Srdečně vás zveme na další ročník tradičního reprezentačního plesu Foxconnu. Milovníci tance a dobré zábavy se mohou těšit na skvělou hudbu, teplou večerí zdarma, bohatý program i malé překvapení na každém stole v prostředí kutnohorského kulturního domu Lorec a pardubického výstavního a společenského centra IDEON.

Zachyceno na síti

I sociální sítě jsou náš skvělý „parták“ při šíření informací, jak to u nás žije! Z Instagramu, Facebooku nebo Linkedlnu se pravidelně dozvídáte o všech firemních událostech, novinkách i úspěších. Skvělé je, že nás sledují nejen zaměstnanci, ale i okolní svět za branami Foxconnu. Máme být totiž na co hrdí.



5. říjen 2023

Ve spolku Vrbová stáj jsme sice pomáhali docela nedávno. Práce u koní je ale vždy dostatek. A tak se další parta našich dobrovolníků z kutnohorského týmu OPT ve Vrbové stáji doslova vyřádila a připravila nejen krásný box pro koně.



11. říjen 2023

Již počtvrté jsme viděli v rámci Zero Defect Day řešení defektů na vlastní oči, a nejen to. Novinkou byla aplikace, která ukazovala v reálném čase, jak si jednotlivé týmy během dne vedou. Všichni zúčastnění velmi ocenili, že zapojení ambasadorů funguje a myšlenku politiky Zero Defect se nám daří šířit dál.



16. říjen 2023

Krásné dny babího léta přímo vybízejí k dobrovolničení. Pardubická lokalita Červeňák prochází dlouhodobě revitalizací, která dává velký smysl. Proto se další skupina dobrovolníků z pardubického závodu chopila vidlí, hrábí, plachet, pytlů a pomohla nejen lokalitě, ale i spolku Pestré Polabí.



4. listopad 2023

Jedna z největších charitativních událostí v regionech Pardubicka a Kutnohorska X-Day právě probíhá. Dnes je v Pardubicích prezentováno 10 projektů. Účastníci si letos rozdělí 500 000 Kč! Od roku 2018 dává Foxconn prostřednictvím charitativní soutěže X-Day šanci projektům, akcím, ale i jednotlivcům z regionů Pardubicka a Kutnohorska, kterým finanční důvody brání v uskutečnění jejich snů a potřeb. S pomocí zaměstnanců, veřejnosti a nezávislé poroty vybírá ty, kteří podporu nejvíce potřebují, nebo si ji nejvíce zaslouží.

Sbíрку našich ocenění rozšířily další tři tituly

Sdílená radost, znásobená radost. Proto si teď pojdme společně užít novinky, které jsou potvrzením, že dělat věci poctivě má smysl!

Obsadili jsme 3. místo v celostátní konkurenci za projekt Employee Engagement

13. listopadu 2023 proběhlo v Praze finále celostátního kola soutěže Ceny personálistů za nejlepší HR projekt. Každoročně jej vyhlašuje Klub zaměstnavatelů, pod záštitou firmy Sodexo. Konkurence byla ostrá. V kategorii Zaměstnavatel regionu bylo prezentováno rekordních 42 projektů. Účastníci z nich pak poslali do finále 8 nejlepších. Náš projekt „Employee Engagement“ získal 3. místo!

Jsme pyšní na to, že naše oddělení PR a komunikace společně s HR oddělením inspiruje ostatní firmy v tom, jak zapojovat zaměstnance do interní i externí komunikace. Představili jsme aktivity jako Hello from Foxconn, Poznej Foxconn rodinu, Foxconn Stars a využití tváří našich kolegů při zlepšování pracovního prostředí.



Poprvé jsme národním vítězem ceny Kantýna roku 2023

Těší nás, že naše společnost neusnula na vavřínech a po loňském vítězství již podruhé v řadě získala titul „Kantýna roku“ pro Pardubický kraj, a to v květnu tohoto roku. Prvenství v celonárodním kole ale bylo premiérou, za kterou jsme velmi vděční. Cenu jsme obdrželi v nejvyšší kategorii nad 1000 porcí. Soutěž „Kantýna roku“ vyhlašuje rovněž Klub zaměstnavatelů, který zastrešuje

největší skupinu HR ocenění v Česku včetně prestižního hodnocení Sodexo „Zaměstnavatel roku“.

Jídlo není maličkost. Kvalitní strava je základem zdraví.

Domů jsme přivezli i ocenění za projekt Fair Pay

Do třetice všeho dobrého: v říjnu 2023 získal náš projekt Fair Pay ocenění HR Excellence Award. Je udělováno pod záštitou profesní neziskové organizace People Management Forum, které na českém trhu působí už třicet let. K výměnné burze zkušeností slouží jak odborně zaměřené akce s výhodou osobních setkání, tak i odborný časopis HR Forum. Jsme hrdí, že je Foxconn tak inspirativní a náš projekt zaměřený na řízení mezd a zachování principů interní rovnosti v odměňování napříč společností získal odborné uznání. ■

Text: Lenka Brychtová, PR a komunikace

Kolegové v akci

Je skvělé, že se letos naši kolegové stali hned několikrát prezentujícími na důležitých profesních setkáních a všichni jim pozorně naslouchali.

Koncem září pořádalo HR Byznys Forum akci na téma „AI a digitalizace v HR mění byznys“. Foxconn na něm reprezentovali Václav Dostál a Karolína Ručová s tématy v oblasti odměňování a agilního plánování rozvojových aktivit. HR ředitel Ladislav Maťašovič byl pak součástí skupiny odborníků v panelové diskusi na téma digitalizace, robotizace a AI – výhody, nevýhody, rizika, budoucnost. O měsíc později jsme se zúčastnili 2. ročníku konference Success Day, pořádané Success Solutions. Zde pro změnu naši

kolegové oslnili tématem „BI v HR skutečně jen analytika?“.

Říjen jsme zakončili prezentací projektů Fair Pay a Agilního plánování vzdělávání na HR Excellence Awards Summitu. Projekt Fair Pay získal čestné uznání.

V listopadu pak naši expertizu v oblasti práce s daty v náboru sdílel Michael Vávra na (Ne)vinném HR, pořádaném společností Municipolis. ■

Text: Markéta Nováková, HR tým



Dobrých zpráv není nikdy dost

Celý tento časopis je bilanční. Záměrně se v něm zaměřujeme na věci, které se povedly, které nás potěšily, dojaly, povzbudily. Ještě než se začtete, podívejte se na několik „šťastných čísel“, které by bez vás nebyly.

3 roky

běží náš program dobrovolnictví.

411

z vás se do něj zapojilo a tím jste učinili svět o trochu vlídnější a spravedlivější.

3 707 hodin

je objem času, který jste věnovali na pomoc organizacím, jednotlivcům i přírodě.

Napadlo vás, že jde po sečtení těchto hodin o

463

pracovních dní?

10

různých národností neodradila ani jazyková bariéra a i jejich zástupci se objevili mezi dobrovolníky. Rodnou zem nikomu nenahradíme, ale jsme rádi, že naši zahraniční kolegové v Pardubicích a Kutné Hoře zdomácněli.

70 %

z vás v průzkumu spokojenosti realizovaném v divizi F uvedlo, že jsou v naší firmě spokojeni.

2 500 000 Kč

je naše podpora městům Pardubice a Kutná Hora za rok 2023. Chceme být dobrými sousedy.

100 %

energie jste letos dávali do své práce a za to vám děkujeme.

500 000 Kč

je částka, kterou společnost Foxconn i v letošním roce rozdělila mezi jednotlivce, neziskové organizace, zájmové skupiny a studenty v rámci největší firemní charitativní události v regionech Pardubicka a Kutnohorska – X-Day.

Další radostná čísla najdete na ostatních

40

stránek.

Jsme nejen významný zaměstnavatel v kraji, ale také dobrý soused

Světový výrobce elektroniky Foxconn působí v České republice více než dvacet let a své výrobní závody postavil v Pardubicích a v Kutné Hoře. Ano, my uvnitř víme, jak to u nás chodí. Ale jak nás dnes vnímá okolí? Jako druhého největšího exportéra Česka a podle Klubu zaměstnavatelů současně i jako druhého nejlepšího zaměstnavatele desetiletí v České republice s téměř pěti tisíci zaměstnanci.

Společenská odpovědnost není jen fráze

Naší strategií a dlouhodobým přáním je být i dobrým sousedem. A to jak jednotlivcům, tak komunitám, neziskovým organizacím a městům, kde působíme. Dobrý soused se totiž nestará jen o vlastní dvoreček, ale zajímá jej i to, co se děje za vraty. Že se nám to daří, dokazuje fakt, že Foxconn pravidelně sbírá od neziskových organizací ocenění „Společensky odpovědná firma“ za aktivity v oblasti CSR.

X-Day za všechny peníze

Podporu různých projektů, které jakkoliv pozitivně ovlivní regiony Kutnohorská anebo Pardubická, zaštiťuje grantový program X-Day. Podrobnosti o něm se dočtete na stránkách www.foxconn.cz/xday. Teď jen ve stručnosti: jde o největší firemní charitativní událost v těchto regionech. V letošním roce jsme rozdělili mezi žadatele půl milionu korun, což je o čtyřicet tisíc korun víc než vloni.

Burza filantropie i sázka na zdraví

Mimo vlastní projekt X-Day se pravidelně zapojujeme do Burzy filantropie a tím na naši pomoc dosáhnou další projekty a organizace. Navíc pravidelně finančně podporujeme několik neziskových organizací, a to především těch, které pomáhají cizincům a uprchlíkům. Fandíme zdravému životnímu stylu, jehož součástí je samozřejmě i sport. Proto jsme generálním partnerem Sportovního parku Pardubice, jehož tradiční a oblíbenou součástí je charitativní běh Foxconn Run pro děti, rodiny i zkušené běžce. Může nás jen těšit,

že se podílíme na největší sportovní akci v regionu.

Přátelství s městy

Nechybíme ani u oborových konferencí či podnikatelských setkání, kde vystupujeme jako odborný garant či partner akce. Nedílnou součástí CSR aktivit Foxconnu je podpora Kutné Hory a Pardubic coby měst. Být zmiňovaným dobrým sousedem znamená aktivně komunikovat se zástupci měst a jednat společně o správném zacílení finančních darů do školství, infrastruktury, kultury či sportu.

Spolupráce se školami, jedna z velkých radostí

Naše dodávky hardwaru pro odbornou výuku studentů středních škol dosahují milionových částek ročně. Studenti tak pracují s nejlepší možnou technikou včetně toho, že se naučí počítač samostatně sestavit, případně vyměňovat potřebné komponenty. Rozvoji a vzdělávání talentů věnujeme v portfoliu našich aktivit opravdu velkou pozornost. Investujeme čas i prostředky do studentských soutěží a týmů reprezentujících své školy v regionálních i republikových odborných kláních. Studenti mají navíc svoji samostatnou kategorii v grantovém programu X-Day.

Investice do budoucnosti: odborné praxe

Samostatnou kapitolou je i nabídka Foxconnu pravidelných odborných praxí pro studenty. Mladí lidé tak získávají zkušenosti v různých odděleních naší společnosti a zvyšují si tím svou cenu na trhu práce.

Středoškoláci i vysokoškoláci se u nás dostávají pod odborným dohledem k nejmodernějším technologiím. Jde o desítky dívek i chlapců ročně a těší nás, že se pak mnozí po ukončení svého vzdělání vrací zpět. Jdou do známého prostředí, kde už vědí, že se žádný talent neztratí, a to je pro nás nejlepší vizitka.

Firemní dobrovolnictví, srdeční záležitost

Foxconn svým zaměstnancům umožňuje zapojit se do dobrovolnických aktivit i prostřednictvím takzvaných „Help Days“. Dobrovolnictví vzniklo od slova „dobrovolně“. Je opravdu na každém zaměstnanci, jestli využije věnovat svůj pracovní den, kdy mu běží celý plat, ve prospěch pomoci nějaké organizaci. Výběr je jen na něm. Stačí, aby se obrátil na oddělení Compliance, které mu poradí, jak na to. Pro ty, kteří potřebují nasměrovat, jsme navázali spolupráci s Dobrovolnickým centrem Koalice nevládek Pardubice a v Kutné Hoře spolupracujeme s jednotlivými neziskovými organizacemi. Na všechny naše dobrovolníky jsme velmi pyšní a počet zaměstnanců, kteří se do Help Days zapojují, stále stoupá.

Jdeme příkladem

V neposlední řadě se snažíme být i dobrým partnerem pro naše dodavatele a prostřednictvím naší úzké spolupráce jim pomáhat se neustále zlepšovat. Ostatní firmy rádi inspirujeme sdílením našeho know-how, např. v oblastech společenské odpovědnosti či péče o cizince. ■

X-Day 2023 zná vítěze!

Největší charitativní událost v regionech Pardubicka a Kutnohorska už zná své další vítěze. Naše společnost i v letošním roce rozdělila mezi jednotlivce, neziskové organizace, zájmové skupiny a studenty 500 000 Kč. Tedy o 40 tisíc korun více než vloni.

Letos se uskutečnil již 6. ročník tohoto oblíbeného grantového programu. Sešel se rekordní počet žádostí a o postup do finále se nakonec ucházelo 77 projektů.

Soutěž od svého začátku přilákala více než 400 účastníků s nejrůznějšími nápady na pomoc v regionech, kde Foxconn působí. Je nám ctí oznámit, že jsme za celou dobu fungování tohoto programu podpořili vybrané projekty

finanční částkou přesahující 2,5 milionu korun. Finálová kola soutěže se konala první listopadový víkend v Základní škole a Praktické škole SVÍTÁNÍ v Pardubicích a v barokním refektáři Galerie Středočeského kraje – GASK v Kutné Hoře. Ani letos nechyběly studentské projekty z kategorie X-Day Junior. Celkem uspělo 20 projektů. ■

Text: **Markéta Horká, PR a komunikace**

Kdo usedl v čestné porotě v Pardubicích

- Jakub Rychtecký – náměstek primátora města Pardubice
- Lucie Klementová – mluvčí Městské policie Pardubice
- Radka Svobodová – manažer Compliance, PR a komunikace společnosti Foxconn
- Aleš Černohorský – vrchní rada a ředitel HZS Pardubického kraje
- Ivona Baklíková – zástupkyně neziskové organizace Kalyna

Kdo usedl v čestné porotě v Kutné Hoře

- Kateřina Daczická – radní města Kutná Hora
- Klára Kolmanová – zástupkyně Eduzměny
- Jiří Pokorný – ředitel ÚO Kutná Hora HZS Středočeského kraje
- Jana Šorfová – ředitelka Galerie Středočeského kraje (GASK)
- Martin Hrabánek – radní Středočeského kraje
- Irena Augulisová – PMO and Business Administration Manager společnosti Foxconn
- Věra Závorková – závodní plavkyně



Účastníci pardubického X-Day sledují prezentace ostatních soutěžících



Porota v Pardubicích měla nelehké rozhodování

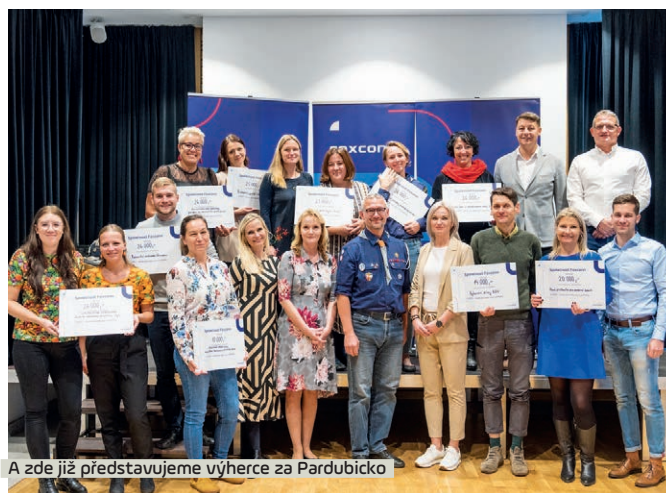

A zde již představujeme výherce za Pardubicko



Seznamte se s výherci soutěže X-Day v Kutné Hoře



Přehled vítězných projektů

Pardubice:

- Vybavení dílny Kov – Sféra Pardubice – 14 000 Kč
- Nová stříkačka pro požární sport – 20 000 Kč
- Terapeutické stravování: Cesta ke zdravému vztahu k jídlu – 26 000 Kč
- Další děti s handicapem chtějí lyžovat – 26 000 Kč
- Po stopách ježků v záchraně stanici – 25 000 Kč
- Senzomotorické pomůcky pro děti se zdravotním postižením – 26 000 Kč
- Rodinný festival v Přelouči – zajištění kulturní a technické části festivalu – 10 000 Kč
- Malování duší nejen s tuší – 21 000 Kč
- PPPP – První pořádný pardubický přístav – 26 000 Kč
- Komunitní zahrada Chrudim – 26 000 Kč

Kutná Hora:

- Fotbal pro Nadaci 2024 – 30 000 Kč
- Do školy s vámi – 15 000 Kč
- Dresy a džberová stříkačka pro SDH Malín – 45 000 Kč
- Zažít město jinak 2024 – 20 000 Kč
- Solární ostrovní systém – 27 000 Kč
- Z dětského domova do přírody! – 27 000 Kč
- Ať na nás neprší – 40 000 Kč
- SILVER CUP 2024 – 19 500 Kč
- Výstavba environmentální odpočinkové zóny – JUNIOR projekt – 30 000 Kč
- Oprava vozítka pro osoby s omezenou hybností – JUNIOR projekt – 26 500 Kč



Kutnohorští soutěžící ve finálovém kole



Porota v Kutné Hoře při zvažování finanční podpory pro jednotlivé projekty

Anketa:

Co mi dobrovolnictví vnáší do života

Americký prezident Ronald Regan kdysi řekl, že nemůžeme pomoci všem, ale každý může pomoci někomu. Tohoto hesla se drží i čtyři kolegové z lokality Pardubice a čtyři kolegové z lokality Kutná Hora a vy si teď můžete přečíst jejich odpovědi na naše otázky.

1. Jaké organizaci jste v rámci Help Days pomohli a proč jste se rozhodli podpořit právě tento subjekt?

2. Co vám dobrovolnictví dává?

Dita Erbenová

specialista řízení
nákladů, divize G



1. Help Days jsem využila k pomoci Krajskému asistenčnímu centru pro uprchlíky z Ukrajiny (KACPU). Dále jsem pomáhala organizaci Oblastní charita Pardubice zazimovat zahradu a vyrábět adventní věnce. Zúčastnila jsem se i akce Uklidíme Česko. Plus jezdím každý týden po pracovní době do organizace Most pro, kde doučuji děti cizinců češtinu. Subjekty, kterým pomáhám, si vybírám podle aktuálního požadavku na pomoc, vlastního volného času a celkově i svého rozpoložení.
2. Dobrovolnictví mi dává pocit vykonávání smysluplné činnosti. Po dnech trávených nad tabulkami v práci jde o příjemné osvěžení a vyzkoušení si něčeho nového.

Vratislav Ják

finanční analytik,
divize F



1. Pravidelně a rád se účastním akce Uklidíme Česko. Jsem toho názoru, že by si všichni lidé měli uvědomit, že žít v souladu s přírodou je naší povinností. Dobrovolnické události naší společnosti mají určitě významný dosah (sociální sítě apod.), a mohou tedy spoustu lidí pozitivně ovlivnit. Ukázat jim správnou cestu a třeba je i přimět k tomu, aby se k nám přidali. Zároveň chci poděkovat všem kolegům, kteří také dobrovolničí – ať už s námi uklízejí, anebo se podílí na jiné z mnoha příležitostí, které jsou v průběhu roku k dispozici.
2. Určitě mám vždy dobrý pocit z toho, že mohu přispět k činnosti, která má smysl. Při úklidu různých druhů odpadků v přírodě je příjemné vidět, jak vše mizí do našich úklidových pytlů. Navíc si člověk během akce hezky vyčistí hlavu. Na konci každého úklidu potichu vyslovím malé přání: Aby se budoucí generace nechovaly neekologicky a tím pádem si začaly více vážit té krásné přírody, kterou máme (a to nejen u nás v Česku).

Tatyána Kiják

multifunkční operátor,
divize G



1. Když nezisková organizace Kalyna získala nové prostory, potřebovala pomoc s renovací. Proto jsem se i se svými kolegy bez váhání přidala k dobrovolnickému týmu. Společně jsme uklízeli, myli okna, zametali a sestavovali nábytek. Poté jsem se znovu zapojila, když Kalyna organizovala letní tábor pro ukrajinské děti a bylo třeba jí pomoci. Aktivity, které si pro děti Kalyna připravila, měly za cíl nejen zábavu, ale také vzdělání a podporu jejich osobnostního rozvoje. Mé pocity radosti a hrdosti, když jsem pak viděla, jak se děti smějí a navazují mezi sebou nová přátelství, jsou nezapomenutelné.
2. Celkově vzato mě zkušenosti s dobrovolnickou činností pro neziskovou organizaci a práce v dětském táboře obohatily. Jsem ráda, že si i díky mně děti odnesly pozitivní vzpomínky.

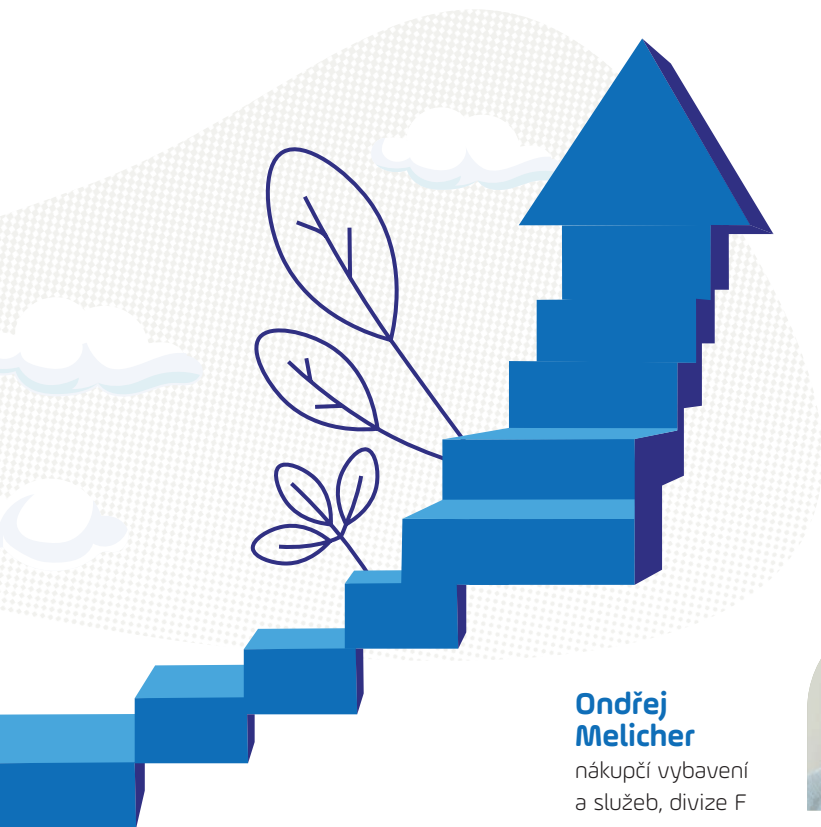

Michaela Švábová

vedoucí logistiky
a výroby, divize F



1. V rámci projektu Help Days můj tým pomáhal ve většině dobrovolnických aktivit, jako byla pomoc při akci Uklidme Česko, pomoc Oboře Žleby či spolku Vrbová stáj nebo doprovod seniorů na zámek Kačina. Osobně jsem byla ve spolku Vrbová stáj, se kterou se nám podařilo navázat dlouhodobou spoluprací. Věříme, že naše pomoc spolek potěší a práce dobrovolníků byla opravdu vidět. Aktivně se zapojit do dobrovolnických aktivit jsem se rozhodla proto, že věřím, že to má smysl. I nadále budu tuto aktivitu podporovat.
2. Pomáhat tam, kde je naše podpora potřebná, mi dává smysl. Mám dobrý pocit, kdykoliv vidím dobře odvedenou práci.

Ondřej Melicher

nákupčí vybavení
a služeb, divize F



1. V dobrovolnictví jsem angažován již roky a účastnil jsem se akcí typu Uklidme Česko, pomoc na farmě nebo údržba zeleně zde v lokalitě. V této době, kdy je nepořádek v podstatě na každém kroku, jsem přesvědčený, že je každá pomoc namístě. V souvislosti s tím je také příjemné sledovat, že se účast na dobrovolnictví rok od roku zvyšuje. Za to patří všem poděkování.
2. Účast na dobrovolnictví mi dává dobrý pocit, že mohu něco udělat tam, kde je to potřeba, a zároveň si i vyčistit hlavu na čerstvém vzduchu. Každý nasbíraný pytel odpadků je pro přírodu jediné dobře. V neposlední řadě je to také příležitost k poznání nových lidí napříč společností.

Michael Zajíc

inženýr
pro telekomunikace,
SafeDX



1. Pravidelně pomáhám společně s organizací Pestré Polabí s údržbou přírody. Zejména v pardubické oblasti Červeňák. Jedná se o vyhrabávání staré trávy, klestění a pálení nepotřebného porostu za účelem podpory druhové rozmanitosti. Při jiné příležitosti jsem společně s dalšími asi patnácti kolegy z SWD pomáhal během akce Hravé odpoledne na farmě Apolenka, z.s., kterou pořádala Koalice Nevládek Pardubicka.
2. Dobrovolnictví mi přináší smysluplné využití volného času a setkávání se známými i novými lidmi (zejména při veřejných akcích). Je to také příjemný protiklad kancelářské práce.

Michal Kotyza

koordinátor revizních
techniků, divize F



1. V rámci Help Days jsem se zapojil do akce Uklidme Česko, která má za cíl vyčistit naši přírodu od odhozených odpadků. Mé rozhodnutí přispět k ochraně krajiny vychází z osobního vztahu k přírodě a pocitu odpovědnosti za prostředí, ve kterém žijeme. Chtěl jsem ukázat, že pozitivní vliv na životní prostředí může mít každý z nás.
2. Dobrovolnictví mi přináší pocit smysluplnosti. Více než kdy jindy jsem si vědom, že mohu přímo přispívat k pozitivním změnám ve vnímání a zacházení s přírodou. Kromě osobního uspokojení, které z těchto aktivit plyne, je to pro mne cenná příležitost setkávat se s lidmi, kteří sdílejí podobné hodnoty a názory. Toto propojení s komunitou stejně smýšlejících lidí mě inspiruje a motivuje k dalšímu rozvoji těchto aktivit.

Andrii Rybachok

EOLA operátor,
divize D



1. Rád se zapojuji v organizaci Komunitní centrum Kalyna. Tato organizace podporuje uprchlíky z Ukrajiny. Považuji za svoji povinnost takovým organizacím pomáhat.
2. Z dobrovolnictví pro sebe čerpám klid, že jsem někomu v životě pomohl.

Dobří lidé v Kutné Hoře: Dobrovolnictví jako srdeční záležitost

Firemní dobrovolnictví je něco, co mění život každému, kdo s ním někdy přišel do styku. Aktivně jsme se na ně zaměřili i v našem kutnohorském závodě. Naší snahou bylo a je dostat dobrovolnictví do povědomí všech našich zaměstnanců.

Co je vlastně podstatou dobrovolnictví, proč má své místo i v nabitém pracovním programu naší firmy? Jde o téma, u kterého na základě našich zkušeností věříme, že vás chytlo za srdce.

Protože více než slova platí činy, v okolí Kutné Hory jsme oslovili neziskové spolky, abychom jim nabídli možnou spolupráci. Odezva byla dobrá, o tuto podporu je zájem.

Je skvělé, že se původně čistě jen firemní spolupráce přenesla za brány našeho závodu. Někteří zaměstnanci zařadili dobrovolnictví i do svého soukromého života a pomáhají ve svém volnu nad rámec našich firemních „Help Days“. Někteří organizují ve prospěch spolků sbírky hmotných věcí, další se rozhodli adoptovat pejska a dát mu nový domov.

Rádi bychom touto cestou všem zaměstnancům, kteří se už nějaké akce zúčastnili, hlásili se na ni, nebo to mají teprve v plánu, poděkovali. Jejich podpory a aktivity si vážíme. Existuje totiž rčení, že „pomáhat druhým je tajná ingredience ke šťastnému životu“.

Text: Lukáš Roztočil, manažer logistiky a skladu

Naši dobrovolníci lámou rekordy

Rok se s rokem sešel a my opět bilancujeme. Tentokrát bychom se rádi zaměřili na naši srdcovou oblast, a sice dobrovolnictví. Pojdme se tedy ohlédnout a zhodnotit, co se nám společnými silami letos povedlo.

Na základě vašeho enormního zájmu pomáhat na všech frontách jsme pro vás zorganizovali rekordních 52 akcí, což je oproti loňskému číslu 23 více než dvojnásobek.

Mohli jsme tak pomoci téměř 30 neziskovým organizacím, které pokrývají široké portfolio služeb. Ochranou přírody počínaje přes pomoc znevýhodněným rodinám, sirotkům, seniorům, uprchlíkům, raněným či opuštěným zvířatům až po statky poskytující hiporehabilitaci.

Jsmo moc rádi, že se nám podařilo navázat skvělou spolupráci s dalšími partnery tak, abychom vám byli schopni nabídnout zajímavé a leckdy i na míru šité akce. Naším cílem totiž je, abyste si mohli užít nejen pocit z dobře vykonané práce pro druhé, ale také formou teambuildingu poznávat své kolegy z jiného úhlu pohledu a navazovat užitečné kontakty uvnitř firmy i venku.

Do našeho programu dobrovolnictví, který má za sebou již třetí ročník, se zapojilo 411 z vás a společně jsme odpracovali

3 707 hodin. I tato čísla převyšují ta loňská, kdy pomáhalo 305 dobrovolníků po dobu 3 375 hodin. Velmi nás těší, že účast byla tentokrát velmi vyvážená a směřovala ze všech našich divizí. Téměř polovinu účastníků tvořili naši kolegové na DL pozicích, 47 % na IL pozicích a v 5 % šlo o kolegy na manažerských pozicích.

Ani jazyková bariéra vás neodradila, neboť mezi dobrovolníky se objevilo více než 10 národností. Rádi bychom tedy moc poděkovali všem, kteří přiložili ruku k dílu a podíleli se na těchto skvělých výsledcích! Velmi si vašeho zapojení vážíme a těšíme se na další spolupráci v roce 2024.

Abychom ocenili ty, kteří letos pomáhali na plný plyn, i tentokrát chystáme slavnostní vyhlášení nejlepších dobrovolníků, které se uskuteční 18. 12. 2023 v BeFitu! O výsledcích vás budeme informovat prostřednictvím Foxportálu a sociálních sítí. ■

Text: Radka Svobodová, oddělení Compliance



Dobrovolníci, kteří se zapojili do akce Uklidíme Česko v pardubickém regionu. Děkuje!

Předvánoční čas vyzývá k všímavé citlivosti a dobrým skutkům

Velká část lidí se na Vánoce upřímně těší. Mezi námi je ale i dost těch, kteří se jich, z mnoha osobních důvodů, trochu obávají. Akce, které Foxconn každoročně připravuje, se snaží nenechat nikoho napospas jeho osamělosti. Věříme, že jimi přineseme radost, povzbuzení a povznesení i tentokrát.

Předvánoční dary z „kávovného“

I obyčejná káva se může v adventním čase změnit v nápoj s kouzelným účinkem. Na tom, že si v různých týmech mezi sebou vybíráte dobrovolný příspěvek na kávu, tzv. „kávovné“, by nebylo nic zvláštního. Jenže vy sami jste iniciovali, že i tyto peníze využijete ve prospěch druhých. Vždy koncem roku vybrané peníze sečtete, a tuto částku věnujete na dobrou věc. Jako jeden za všechny uvedme příklad Finančního oddělení a týmu Facility management. Tato skupina už 7 let přispívá vánočním darem „kávovného“ Základní škole a Praktické škole Svítání. Dar v průměrné výši 7 tisíc korun je předáván pravidelně před Vánoci. Přesně tyto nápady, které přicházejí od vás, jsou těmi zázračnými „drobnostmi“, které dělají svět lepším.



Charitativní den s Foxconnem

Mezi vánoční zázraky, které přinesou radost ještě roky po letošních svátcích, se určitě zařadí i šek na 2 miliony korun. Foxconn jej věnuje městu Pardubice, aby jej využilo na financování rekonstrukce a přístavby ZŠ a MŠ Pardubice-Pardubičky a navýšení kapacity MŠ Čtyřlístek Pardubice. Druhá část bude využita na přípravu projektu na úpravu a kultivaci okolí veřejného prostranství a parku u národní kulturní památky Památník Zámeček. Primátorovi města Pardubice Janu Nadrchalovi jej předal viceprezident a výkonný ředitel Foxconn Česká republika Nicky Monaghan. K symbolickému předání šeku došlo 16. prosince jak jinak než na oblíbených pardubických vánočních trzích, jejichž jsme rovněž partnerem.



Vánoční koncert Nadačního fondu Mikuláše Dacického z Heslova

Předvánočním koncertem s charitativním podtextem, který máme tu čest podpořit, je vystoupení elektrického smyčcového tria Eteera tvořeného žáky ZUŠ Kutná Hora. Koncert odehrají 21. prosince v unikátních prostorách konventu bývalého cisterciáckého kláštera Kutná Hora. Výtěžek ze 120 Kč vstupného pro dospělé (děti zdarma) poputuje ve prospěch Nadačního fondu Mikuláše Dacického z Heslova.

Adventní věnce pro Oblastní charitu Pardubice

I v letošním roce uspořádala Oblastní charita Pardubice ve spolupráci s naší společností již tradiční výrobu a prodej adventních věnců. Šlo o milou akci, která proběhla 27. listopadu v prostorách pardubické kantýny. Naši kolegové si při ní vyráběli vlastní unikátní adventní věnce a následně si je pak mohli i odkoupit. Případně si mohli vybrat a zaplatit již hotový originální věnec.

Zakoupením věnců zaměstnanci podpořili domácí hospicovou péči, jednu z aktivit pardubické oblastní charity, a to krásnou částkou 22 500 Kč.

Zastavme se na chvíli, proč se věnujeme právě seniorům? Říká se, že Vánoce patří dětem a nejstarší generaci. Dětem, protože „ještě“ věří na zázraky, seniorům, kteří na ně věří „už zase“. Vidí je v maličkostech a bývají nesmírně skromní a vděční. Oblastní charita Pardubice provozuje střediska Domácí hospicové péče v Holíčích a Pardubicích. Poskytuje v nich 24hodinovou péči pacientům, ale také podporuje rodiny, které chtějí pečovat a být se svými blízkými až do konce. Právě tady Foxconn vidí své místo a jednou z benefičních akcí, která zlepšuje seniorům podzim života, bylo právě vázání a prodej adventních věnců. Děkujeme všem, kteří se zapojili!



Solární lavičky pro Kutnou Horu

Až se za hezkého počasí obyvatelé i návštěvníci Kutné Hory pohodlně usadí ve vybraných lokalitách na solární lavičky, opět v tom budeme mít prsty my. Foxconn přispěje na jejich pořízení částkou 500 tisíc Kč. Jde o náš vánoční dárek v souladu s projektem zaměřeným na ochranu a rozvoj životního prostředí a úspor energie. Lavičky vybavené funkcí bezdrátového nabíjení a USB nabíjení poznáte podle našeho loga. Instalace proběhne v roce 2024.



Benefiční koncert pro charitu

Co by byl adventní čas bez hudby? Vánoční Benefiční koncert pro charitu, jehož je Foxconn hrdým partnerem, se nesl v prostorách kostela sv. Jana Nepomuckého v Kutné Hoře 3. prosince. Církevní prostory dojemně rozezvučel Velký dechový orchestr Kolín (jehož zřizovatelem je obec Chvalina), pod vedením kapelníka Vladimíra Zemana a uměleckého vedoucího Lukáše Bojka. Za dobrovolné vstupné (případně za sponzorskou vstupenku v hodnotě 500 Kč) si posluchači odnesli v uších i v duších skvělý kulturní zážitek. Navíc s vědomím, že výtěžek koncertu doputoval do Centra Přístav na podporu sociálních služeb pro seniory a lidí se zdravotním a duševním onemocněním.



Vánoční dárky pro kutnohorské seniory

Stalo se již tradicí, že v předvánočním období přicházíme s aktivitou, do které se každý rok v hojném počtu s radostí zapojují naši kolegové z Pardubic i Kutné Hory. Skrývá se za názvem Ježíškova nadílka. Pro rok 2023 jsme se rozhodli potěšit a překvapit seniorní obyvatele Domova Barbora v Kutné Hoře. I letos jste si mohli ze seznamu zvolit přání, které jste se rozhodli splnit, a zapsali jste se do seznamu. Dárek jste zakoupili, zabalili, označili číslem a zanesli na určené místo. Dárky předáme jejich adresátům při osobním setkání ve středu 20. prosince. Často se mluví o rozzářených dětských pohledech. Světýlka štěstí v očích seniorů, které už bývají posmutnělé těžšími životními zkušenostmi, jsou možná ještě dojemnější. Velmi vám za ně děkujeme.



SOUTĚŽ pro DOBROVOLNÍKY, kteří dělají svět lepším místem pro život

**Tři z vás získají poukázku do obchodu Alza.cz,
každý v hodnotě 5 000 Kč**

Pomohli jste v rámci našich Help Days, případně ve svém volném čase nějaké organizaci nebo jednotlivci? My víme, že se těmito věcmi člověk nerad chlubí veřejně, přesto bychom vás rádi vyzvali k účasti. DOBRO je totiž tišší a nenápadnější než zlo, proto potřebuje, aby se o něm vědělo a mluvilo víc nahlas.

Kdo se může zúčastnit

Každý zaměstnanec, který se aspoň jednou zapojil do našich Help Days. Přihlásit se mohou i ti, kteří se věnují dobrovolnictví soukromě ve svém volném čase. Ty prosíme o doložení jejich aktivity fotografií nebo potvrzením od organizace, které pomáhali.

S čím se soutěží

Napište krátký příběh spojený s dobrovolnictvím. Například „Na den dobrovolníkem“ nebo „Kdo mě z lidí, kterým jsem pomáhal,

nejvíc zaujal“. Napsat můžete i veselou příhodu, dojemný zážitek, co vás na dobrovolnictví láká, nebo co vám osobně dává do života. Fantazii se meze nekladou.

Co se bude hodnotit

Porota bude sledovat stylistiku příběhu i jeho emotivní obsah. Nebojte se, drobnější gramatické chyby porota toleruje (neočekáváme úroveň pravopisu středoškolských profesorů češtiny). Naopak porota vyřadí texty napsané umělou inteligencí.

Délka textu

Každý příběh má mít maximálně 2000 znaků včetně mezer. Mírné překročení (do 50 znaků) se toleruje.

Kam příběhy zasílat

Texty zasílejte přes webové stránky www.foxconn.cz/soutez. Na webu najdete i přesná pravidla soutěže.

Termín odevzdání

Své příběhy zasílejte nejpozději do 25. 1. 2024, aby mohla porota všechny přečíst a vyhodnotit.

Kdo zasedne v porotě

Všechny texty pozorně pročtou Lenka Brychtová (šéfredaktorka Živého Foxconnu), Radka Svobodová (manažerka Compliance, PR a komunikace zastřešující oblast firemního dobrovolnictví) a jako host Denisa Prošková (editorka komunikační agentury COT, se kterou připravujeme náš časopis).

Kdy proběhne vyhodnocení příběhů a vyhlášení vítězů

Na vyhlášení vítězů se můžete těšit do 20. 2. 2024.

Nebuďte zbytečně skromní, na vaše příspěvky se už těšíme. Mimochodem – kanadská sportovkyně Sherry Anderson, sama dobrovolnice, jednou prohlásila: „Dobrovolníci nedostávají zaplacení ne proto, že by byli bezcenní, ale proto, že jsou k nezaplacení.“ ■





Češi jsou specičtí v tom, že jsou obvykle spokojení potichu, ale nespokojenost vyjadřují nahlas. Přitom když pak přijde na věc, jsou velkorysí, dobrosrdeční a pomohou tam, kde je třeba.

Radka Svobodová:

Lidé přirozeně tíhnou k dobru, když se cítí v bezpečí

Dělá spousty věcí, o kterých ze skromnosti nemluví. Že je špičková angličtinářka, to se ve firmě asi ví. Napadlo by vás ale, že mluví i rusky, německy, francouzsky, holandsky a řecky? Nebo že léta daruje krev a je „kočičí mámou“? Foxconn, v němž se vypracovala z nákupčí na současnou pozici manažerky oddělení Compliance, PR a komunikace, je pro Radku srdeční záležitostí. Přestože jde o technologickou firmu, její největší poklad vidí v lidech.

Ve Foxconnu je spousta pozic, od dělníků po manažery. Myslíte si, že je snadné se vypracovat a kariérně růst?

Sama pocházím z dělnické rodiny a nikdy by mě nenapadlo, že se postupem času vypracuji až na manažerskou pozici. Ke své práci jsem vždy přistupovala s maximální odpovědností, pilí a pokorou. Zároveň se snažím ke všem kolegům přistupovat s respektem. Moc se mi líbí přirovnání, že firma je jako orchestr, ve kterém musí ladit všechny hudební nástroje. Všechny jsou stejně důležité, jakmile některý vypadne, tak ostatním chybí. Každý by ale měl mít možnost osobního a kariérního růstu, pokud cítí, že se chce posouvat jinak. A naopak ti, kteří z nějakého důvodu nechtějí měnit nic, by to neměli brát jako své selhání. Každý člověk je jiný a považují za podstatné, aby si každý uvědomoval, že „je to na něm“.

Děkuji, že ze svého soukromí prozrazujete věci, o nichž asi běžně nemluvíte. Jaká byla cesta dcerky z dělnické rodiny k tak široké jazykové vybavenosti a manažerskému titulu MBA, který jste si dodělala ve čtyřiceti?

Když nad tím přemýšlím, nejvíce mě asi ovlivnila věc, která s tím zdánlivě nesouvisela. V mých sedmi letech koupili rodiče zbořeninu u Vysokého Mýta, abychom měli kam jezdit o víkend a nadýchat se „čerstvého vzduchu“. Na nic jiného neměli, noví sousedi se jim dokonce smáli, že by ji

nechtěli ani zadarmo. Taťka s mamkou tam pak roky jezdili a dávali jí sami cihličku po cihličce dohromady. A najednou z toho byl krásný domeček s garáží, který jsme všichni milovali. Ale oni to nedělali, aby se mohli pochlubit sousedům. Prostě chtěli, aby mně a mému bratrovi dvojčeti zajistili alespoň o víkendech zdravé prostředí, protože jsme jako malé pardubické děti měli problém s průduškami. Táta měl také vizi do budoucna a splnil si sen dokázat něco vlastníma rukama. Až v dospělosti jsem si uvědomila, že mi tím rodiče dali odvahu a sebevědomí nebát se začít něco tvořit z ničeho. Že s houževnatostí a odhodláním jde nahradit i start ze skromných poměrů. Dalo mi to sebevědomí a víru, že vždycky má smysl snažit se a dát do toho maximum!

Sama patříte k lidem, kteří si před zakončením ve Foxconnu vyzkoušeli třeba práci kantorky angličtiny na jazykovém gymnáziu i vedoucí na magistrátu. Považujete za lepší, aby si mladí lidé zkusili práci u více firem a zaměstnavatelů, než se někde trvaleji usadí? Nebo je lepší růst u prvního zaměstnavatele?

Na práci s lidmi je krásné, že neexistují jednoduché šablony. Takže tu máte člověka, který si potřebuje vyzkoušet a vidět, jak to chodí jinde. Některé věci třeba bere jako samozřejmost, a až teprve srovnáním s jiným zaměstnavatelem zjistí, že samozřejmostí nejsou.

Přijímáte zpět kolegy, kteří odešli a po čase se chtějí vrátit?

Jednoznačně ano. Nikdy nejde o ego ani chuť si někoho vychutnat slovy „já jsem ti to říkal/a“, ale mít kvalitní lidi, kteří se posouvají a vyvíjejí. Poznáním poměrů jinde tito lidé obohatili sami sebe a mohou rozšířit obzory i ostatním. I já jsem po druhé mateřské dovolené na pár let odešla do školství, abych se o prázdninách mohla postarat o své dcery. Ale pak tu máme zaměstnance, kteří přišli do Foxconnu na stáž a pak už zůstali a pracují u nás spokojeně řadu let. Jde o povahu i vnitřní založení. Oba přístupy jsou naprosto v pořádku.

Vy tedy patříte do té první skupiny. Co vám to dalo pro současnou práci?

Můj odchod ze školství a návrat do Foxconnu ovlivnila ne moc příjemná, ale s odstupem času velmi důležitá zkušenost. Neměli jsme tam bohužel stmelovaný tým tak, jak bych si představovala. Kdo chtěl něco inovovat a dělat věci navíc, byl některým pohodlnějším kolegům trnem v oku. Týmová práce tak měla dle mého velké trhliny. Časem mi došlo, že nechci být už v neděli odpoledne nervózní, že jdu zase v pondělí do práce, a už v pondělí po obědě si říkat, už aby byl pátek. Přitom mě studenti neskutečně bavili a samotné učení jsem milovala. Ale jakmile chybí mezi kolegy sounáležitost a vzájemný respekt – nemusí se všichni mít rádi, stačí slušnost – pak to prostě nefunguje. Společenství stagnuje.

Jde o nepřenosnou zkušenost a vzala jsem si z ní, že je třeba dobré atmosféře ve firmě věnovat obrovskou pozornost. A také to, že když nenajdete u svých nadřízených zastání a cítíte bezmoc, nevydržíte tam. Nebo vydržíte, ale zaplatíte zdravím a nezdravými kompromisy.

Souvisí s tímto přístupem, ke kterému je potřeba souhra i vašich nejvyšších nadřízených, že Foxconn sbírá ocenění, co se týče péče o zahraniční zaměstnance?

Určitě ano, protože stačí, když se člověk drží motta: „Nečiň druhým to, co nechceš, aby bylo činěno tobě.“ Oddělení Compliance se v roce 2018 odštěpilo od HR, protože mělo původně za úkol hlavně vylepšit reputaci firmy v oblasti společenské odpovědnosti, a to ať u našich zaměstnanců, našich zákazníků, tak i u našeho nejbližšího okolí.

Co spadá do pracovní náplně Compliance týmu?

Náš tým zodpovídá za to, že naše interní procesy v oblasti pracovního práva a etiky odpovídají nejen požadavkům české a EU legislativy, ale také Kodexu chování RBA (Responsible Business Alliance). Také se staráme o sběr zpětné vazby nejen od našich zaměstnanců, ale také od zaměstnanců našich hlavních dodavatelů i široké veřejnosti. Je to pro nás totiž jedinečný zdroj námětů, jak se neustále zlepšovat a posouvat věci dopředu. Dále pomáháme našim dvěma největším komunitám, a to mongolské a ukrajinské, řešit různé složitější situace, když kapacity na HR oddělení nestačí. Zároveň monitorujeme, jak nastavené interní procesy fungují, a to formou interních auditů, ale také auditujeme naše dodavatele a pomáháme jim tak se neustále zlepšovat. Třešničkou na dortu je pro nás spolupráce s místní komunitou a program dobrovolnictví, což nám pomáhá budovat dobré jméno naší firmy, stejně jako budovat kulturu týmové práce a pomoci druhým.

Ve vaší firmě pracuje řada národností. Pracovníci z Česka, ale také Slovenska, Mongolska, Ukrajiny, Bulharska, Rumunska, Polska a mnozí další. Jsou

- Foxconn byl již třikrát oceněn jako TOP 10 společensky odpovědná firma.
- Máme v našich řadách dva dobrovolníky v rámci ceny Dobrovolník roku za poslední dva ročníky, což je Michael Zajíc a Radka Svobodová.
- V prosinci 2022 jsme získali speciální ocenění za vytrvalou podporu dobrovolnictví v Pardubickém kraji.

V oblasti pomoci komunitě rozhodně nepolevujeme a snažíme se naši statistiku rok od roku vylepšovat.

Češi něčím specifictí, pokud budeme zevšeobecňovat?

Češi jsou specifictí v tom, že jsou obvykle spokojeni potichu, ale nespokojenost vyjadřují nahlas. Potom to někdy vypadá tak, že se nic dobrého ve firmě vlastně neděje. Přitom když pak přijde na věc, zjišťují, že se toho dobrého kolem nich děje docela dost.

Dobrovolnictví je dnes velké téma, ale vy jste jej velmi přirozeně a nenátlakově zařadili do své firemní kultury.

Tohle je moje nejmladší „služební miminko“ a mám obrovskou radost, že nám roste jako z vody. Asi před pěti lety vyšel v novinách článek, že Foxconn najímá do svých řad cizince a zneužívá přitom jejich jazykové bariéry. To nás tehdy hodně zamrzelo, už proto, že náš tehdejší Visa Team, který jsem ve firmě pomáhala založit, „nachytračoval“ jiné firmy, jak se starat o kolegy ze zahraničí. Říkali jsme si, proč někdo napíše takový článek, aniž by si ověřil fakta. Až mě překvapilo, jak jsem si to brala osobně, protože můj úkol v roce 2012, kdy jsem se vracela do Foxconnu, byl vybudovat interní tým, který by pečoval o cizince a zvýšil jejich spokojenost. Pověst se buduje dlouho a pozvolna a pak stačí třeba i nepodložené negativní osočení a veškerá pozitivní snaha je pryč. Ale jak se říká, všechno zlé je k něčemu dobré. Byl to signál, že jsme pro okolí nečitelní. V té době navíc moje starší dcera Markéta doučovala češtinu děti cizinců v jedné místní neziskové

organizaci. Skrze ni jsem se pak zkontaktovala s touto organizací a nabídla nejen pomoc Foxconnu, ale také mou osobní pomoc ve volném čase. Vlastně jsme „zabili dvě mouchy jednou ranou“. Nabídli jsme pomoc v rámci financování výuky dětí cizinců a zároveň jsme umožnili okolí více nás poznat. Navíc jsem měla možnost se vrátit na místo učitele, který pomáhá zvládnout nástrahy cizího jazyka, tentokrát toho českého, který rozhodně patří mezi ty nejtěžší na světě. Tím to začalo.

Jak se dá dobrovolnictví zapojit do chodu tak velké firmy, jako je Foxconn?

Původně jsme od ledna 2021 vyhlásili možnost využít jeden den v roce jako „Help Day“, kdy si každý může během pracovního týdne vybrat den, kdy mu běží plný plat, a ten může věnovat dobročinnosti. Buď si sám vybere místo, kde chce pomoci, nebo mu tip dáme my, kdy jsme si po oslovení různých neziskových organizací vytvořili seznam zájemců o pomoc dobrovolníků.

Jak zareagovali zaměstnanci?

Skvěle, což dokazuje 411 dobrovolníků, kteří se letos už zapojili. To ale neznamená, že ostatní nepomáhají třeba jinak. Možná se zapojují do velké celofiremní potravinové sbírky a podobně. Takže se s postupem času povedlo s vedením firmy dojednat, že pro některé „srdcaře“ je možnost využít více dní „Help Days“ za ty, kteří se dobrovolnictví nevěnují, a to z různých důvodů. Na tyhle naše kolegy jsem nesmírně pyšná, protože hlavně díky nim jsme už získali několik ocenění v oblasti společenské odpovědnosti včetně dvou ocenění „Dobrovolník roku“.

Uvažovala jste někdy o odchodu z Pardubic? S vaším jazykovým vybavením i praxí byste se lehce uchytila kdekoliv jinde.

Rozhodně ne. Jsem absolutní pardubický patriot. Narodila jsem se tady, vystudovala, vdala se, měla děti a věřím, že tady i dožiji. Ve Foxconnu jsem se našla a zatím nemám důvod to měnit. ■

Text: Denisa Prošková, COT group

CTPark a jeho první dekáda v Drozdicích

V říjnu letošního roku uplynulo přesně 10 let od doby, kdy se servisní tým divize D, Accesories, přestěhoval ze současné budovy Z2 do budovy v areálu CTParku, která se nachází v Drozdicích.

Tento významný milník jsme nemohli nechat bez povšimnutí. Proto jsme se rozhodli jej oslavit společně se všemi zaměstnanci, kteří zde pracují. Vyjádřit všem, a nejen tímto gestem, poděkování za zodpovědně odváděnou práci. Na začátku plánování oslavy před námi stálo zásadní rozhodnutí. Jakou formu oslavy vlastně zvolit? Slovo dalo slovo a myšlenka na food truck byla na světě. Když se nyní ohlédneme, s klidným svědomím můžeme říci, že se akce opravdu povedla. Počasí vyšlo na jedničku, a tak jsme si MedyChef food truck vychutnali se vším všudy. Báječné občerstvení i atmosféra společně vytvořily opravdu skvělou akci, na kterou budeme rádi vzpomínat. ■

Text: **Iveta Veselá, HR BP, a tým Operations**

Víte, že objemy zakázek realizované provozem CTPark v roce 2013 v tříměsíčním provozu nyní zvládáme ve dvou směnách a s cca 70 procenty zaměstnanců?



Bezpečnost práce a ochrana životního prostředí na špičkové úrovni

Na začátku měsíce října naše společnost procházela certifikačními audity na ISO 14001 (management životního prostředí) a ISO 45001 (management bezpečnosti a ochrany zdraví při práci). S radostí oznamujeme, že audity dopadly na jedničku.

Nejde o drobnost. Tyto pro společnost velmi důležité certifikáty jsou platné pro následující tři roky. Kromě jiného zanechal velmi dobrý dojem také náš nový systém na hodnocení pracovišť. Bere v potaz důležité metriky (zjištění z interních auditů v Eisodu a skoronehody, nehody a úrazy z EKU) a umožňuje nám lépe vyhodnocovat a porovnávat stav BOZP

na jednotlivých provozech bez ohledu na jejich velikost. Proč jsme na tento výsledek hrdí? Ukazuje na dlouhodobě dobře nastavený a udržovaný systém řízení, který vysílá pozitivní signál směrem dovnitř i vně společnosti. Považujeme za důležité, že nám naši zaměstnanci i obchodní partneři v oblasti BOZP a životního prostředí

mohou stoprocentně důvěřovat. Tohoto výsledku se nedá dosáhnout bez soustavné a pečlivé práce našich interních auditorů a samozřejmě ani bez dobré spolupráce s vámi a vašimi kolegy napříč celou společností. Poděkování patří vám všem. ■

Text: **Ondřej Kusýn, tým EHS**

Průzkum spokojenosti – akční plány jsou ve finiši

Blíží se konec roku, což znamená, že s projekty jdeme do finále. Pojďme si shrnout, co se povedlo uskutečnit od října do prosince, a poděkujme nyní každému, kdo se do nich zapojil napříč celou společností.

V oblasti Motivace a ocenění zaměstnanců jsme zorganizovali oslavy výročí na všech třech divizích a v soutěži Foxconn Stars ocenili 120 zaměstnanců. Za oblast Komunikace a kultura se povedlo uzavřít Wellbeing program na SCM. Dále připravit workshopy na téma ergonomie i přednášku na téma Filozofie Tomáše Bati. Zároveň naše firma umožnila očkovat se proti chřipce každému, kdo o tento druh prevence onemocnění projevil zájem. Mezi kutnohorskými zaměstnanci proběhl navazující průzkum spokojenosti a nyní kaskádujeme jeho detailní výsledky do jednotlivých týmů. V oblasti benefitů jsme nabídli zaměstnancům Multisport program. Nezanedbali jsme ani úpravy pracovního prostředí. Jistě jste si všimli vylepšených meetingových místností nebo kanceláře týmu Procurement v Kutné Hoře. V Pardubicích se zase povedlo obnovit kolárnu pro zaměstnance v areálu CTParku. Věříme, že si pozitivních změn, které se dějí kolem vás, všímáte a skutečně vám zpřijemňují pracovní život.

Co se dělo v divizi D

Navázali jsme na „All Hands meeting“ pro THP kolegy a v říjnu, listopadu a prosinci



Projekty zaměřené na konkrétní oblasti	Počet projektů	Zrealizováno
Benefity	4	2
Stravování v kantýně	2	2
Komunikace a kultura	11	4
Hrdost na práci ve Foxconnu	2	1
Rozvoj a růst zaměstnanců	7	4
Motivace a ocenění zaměstnanců	3	3
Úpravy pracovního prostředí	33	20
Diverzita zaměstnanců	3	1
Celkem	65	37

Status	Počet projektů
Otevřeno	25
Zrealizováno	37
V plánu realizovat	1
Pozastaveno	2
Celkem	65

Aktivity zaměřené na konkrétní skupinu	Počet projektů	Zrealizováno
Foxconn (centrální týmy)	17	11
D	18	13
F	24	10
G	6	3
Celkem	65	37

Porovnání výsledků průzkumu spokojenosti v divizi F

	2022	2023
Celková spokojenost	61 %	69,6 % ↑
Ochota doporučit (NPS skóre)	-29 %	-19 % ↑
Jsem hrdý/á na to, že pracuji pro tuto společnost.	43,9 %	49,2 % ↑
Věřím rozhodnutím vedení naší firmy.	46 %	47,3 % ↑
Společnosti záleží na tom, abych byl jako zaměstnanec spokojený.	40 %	44,4 % ↑



proběhly „All Hands meetingy“ se zaměstnanci přímo ve výrobě, včetně pracovišť LSC, CTPark a Z3. To vše za účasti manažerů výroby a skladů a HR Business partnera.

Zaměstnanci se tak dozvěděli interní aktuality: jak se daří businessu, co se plánuje na další období, jaká jsou klíčová témata, která řeší personální oddělení, a na co se mohou do budoucna těšit. Celkem proběhlo 12 schůzek. Naším cílem bylo

setkat se s kolegy z celé firmy na všech úrovních a nasdílet jim důležité informace o novinkách. Organizačně setkání podpořil tým Business administrativy.

V říjnu a listopadu jsme uspořádali celkem 9 setkání se zaměstnanci, na kterých probíhaly oslavy jejich pracovních výročí. A v neposlední řadě jsme se věnovali přípravě realizace OHI průzkumu, o kterém se více dozvíte v samostatném článku na straně 31.

Jak si stojí divize F

Zlepšování našeho společného soužití stojí na několika pilířích. Tím nejdůležitějším je zpětná vazba od zaměstnanců. Pravidelně se snažíme zjišťovat vaše potřeby a sbírat podněty, které nás následně inspirují k dalším aktivitám. Navazující průzkum spokojenosti zaměstnanců na divizi F k tomu přispěl velkým dílem. A jak dopadl?

Díky 1422 odpovědím kolegů jsme zjistili, že spokojenost i ochota doporučit Foxconn jako zaměstnavatele se v prostředí divize F značně zvýšila. Větší procento zaměstnanců je také hrdých na svého zaměstnavatele. Věří rozhodnutím vedení společnosti a mají pocit, že se o ně zaměstnavatel stará. Získali jsme mnoho zajímavých podnětů a doporučení také z detailnějších otázek a otevřených komentářů. Děkujeme vám! Vaše zpětná vazba nás opět utvrdila v tom, že pokračovat ve zlepšování různých oblastí pracovního života a pracovat s vašimi podněty má smysl. Výsledky se nyní zabývají projektové týmy, které podle nich revidují a aktualizují své akční plány na příští rok. Máte se opět na co těšit!

Během listopadu a prosince v divizi F probíhají hloubkové rozhovory se zaměstnanci na téma firemní kultury. Hovoříme společně o jejich pohledu na procesy, systémy, strategie, ale také na interní komunikaci, týmovou spolupráci, mezilidské vztahy či chování managementu. Diskuse jsou velmi otevřené, a především konstruktivní, za což všem účastníkům děkujeme a těšíme se na další užitečné podněty, jak zlepšit naše pracovní soužití. Například již víme, že je pro vás velkým tématem transparentní a užší komunikace s manažery vašich oddělení, při které by se vám dostalo vysvětlení některých rozhodnutí vedení společnosti a získali byste další prostor pro sdílení zpětné vazby. Souhrnné výstupy z těchto rozhovorů s vámi plánujeme sdílet na začátku roku 2024. ■

Text: **Martina Rochlová a Irena Votavová, tým HR BP**

Working Environment: Tentokrát jsme vylepšili...

Pracovní prostředí, ve kterém trávíme podstatnou část dne, nás ovlivňuje víc, než si připouštíme. Proto mu věnujeme patřičnou pozornost.

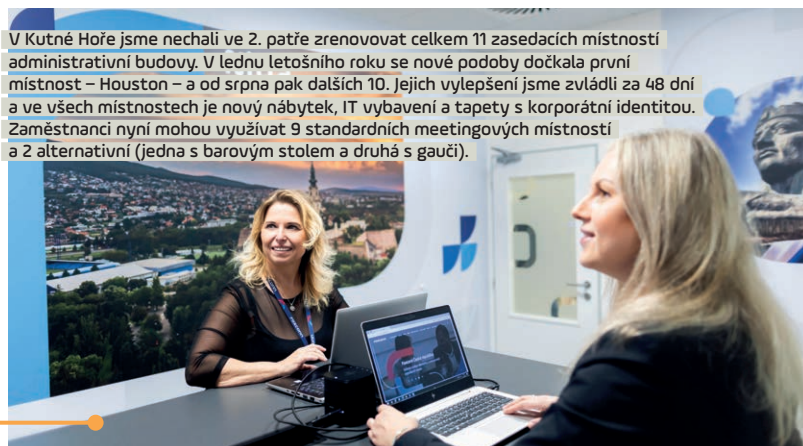

V Kutné Hoře jsme nechali ve 2. patře zrekonstruovat celkem 11 zasedacích místností administrativní budovy. V lednu letošního roku se nové podoby dočkala první místnost – Houston – a od srpna pak dalších 10. Jejich vylepšení jsme zvládli za 48 dní a ve všech místnostech je nový nábytek, IT vybavení a tapety s korporátní identitou. Zaměstnanci nyní mohou využívat 9 standardních meetingových místností a 2 alternativní (jedna s barovým stolem a druhá s gaučů).



Koncem roku 2023 došlo napříč závodem v Kutné Hoře k dokončení projektu instalace korporátní identity. Všichni zaměstnanci i návštěvníci našich prostor se nyní na recepci, v kancelářích i výrobě setkají s tapetami ve firemním duchu, který nás jasně odlišuje od ostatních. Věříme, že dodávají prostorám nový šmrnc.



ZERO DEFECT
Kultura myšlení zaměřená na snižování chyb a předcházení vadám v denní rutině každého zaměstnance.
„Chybu nepřijmu, nevytvorím, neposiluji.“
A culture of thinking focused on preventing and reducing defects in every employee's daily routine.
"I will not accept a defect, I will not create one, I will not pass it on."

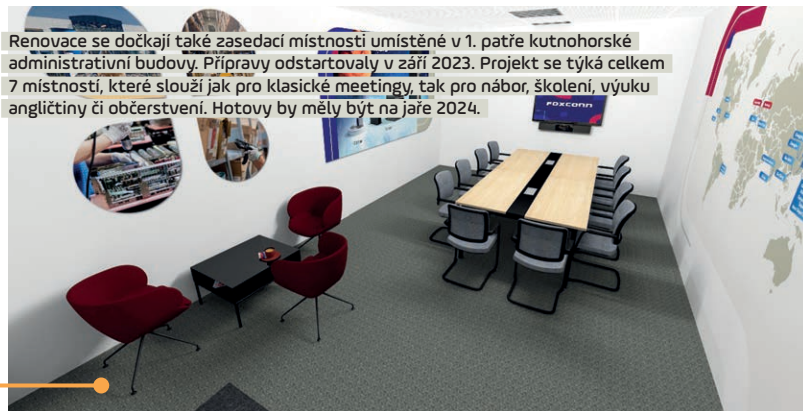

Renovace se dočkají také zasedací místnosti umístěné v 1. patře kutnohorské administrativní budovy. Přípravy odstartovaly v září 2023. Projekt se týká celkem 7 místností, které slouží jak pro klasické meetingy, tak pro nábor, školení, výuku angličtiny či občerstvení. Hotovy by měly být na jaře 2024.



V polovině listopadu proběhla v pardubické jídelně výměna zázemí pro teplý bufet. Jídla jsou nyní servírována v trochu pozměněné – a věříme, že pro strávníky příjemnější – formě. Teplý bufet v pardubické jídelně má nyní stejnou podobu, na jakou jsou zvyklí kolegové v Kutné Hoře.



V závodech v Kutné Hoře jsou nainstalovány tři stojany s pěti zásuvkami pro dobíjení firemních a zaměstnaneckých vozidel. Podporujeme jimi rozvoj elektromobility, které se Foxconn významně věnuje na globální úrovni.



Na pardubické hale P2 (výroba L5) bylo kompletně nahrazeno drátosklo polykarbonátovými deskami a otvíratelnými okny s trojsklem. Pro kolegy na hale se tím zlepšil pracovní prostředí v zimních měsících, a navíc dojde k úspoře tepelné energie.



Již od července tohoto roku probíhá napříč kutnohorským závodem instalace LED svítidel, která spotřebovávají oproti těm stávajícím polovinu energie. Foxconn k této inovaci přistupuje v souladu se strategickými cíli společnosti i zákazníků. Ctí tím i požadavky nové přijaté normy ISO 50001 snižovat spotřeby energií a tím i skleníkových plynů. V systému jsou navíc instalována čidla stmívání a na vybraných místech i čidla přítomnosti osob, což celkovou energetickou hospodárnost dále zvyšuje.



Kolegové z produkce CTPark (divize D) již plně využívají novou kolárnu, která nahradila původní poškozenou konstrukci. Nová kolárna je modernější a disponuje skleněnými zástěnami. Ze stran ji zdobí květináče se zelení.



Původní podoba kolárny před rekonstrukcí.

Co se u nás vyrábí

Complex repair Zajišťuje: divize F • Zahájení: 2014

- **O co jde:** Jedná se o proces oprav serverových komponentů, převážně základních desek.
- **K čemu slouží:** Využívá se pro složitější výměny komponentů, jako jsou sockety procesory atd. Během procesu výměny se pracuje s různými stroji a technologiemi. Například s poloautomatickými stroji na výměnu BGA komponent nebo se speciálním rentgenem pro následnou verifikaci opravy.
- **Unikátní vlastnost:** Pomocí dostupných technologií jsme schopni vyměnit téměř jakoukoliv součástku.
- **Nejnáročnější krok při výrobě:** Nastavení samotné! Během výměny součástek je nutné jednotlivé části komponentů nahřívat na různé teploty. Tyto teploty se nemění pouze dle materiálu a umístění součástek, ale i v čase dle aktuálního kroku v procesu výměny součástky.
- **Nejčastější koncový uživatel:** Jde o servisní oddělení našeho významného zákazníka, které používá námi dodané komponenty k opravám u zákazníků všech velikostí a oborů.
- **Finální destinace:** Námi dodané komponenty se využívají primárně v rámci EMEA regionu. Nicméně u některých produktových řad je naše servisní středisko celosvětovým dodavatelem.
- **Naučili jsme se:** Nastavené teploty jsou ovlivňovány okolními vlivy (roční období a s tím spojená teplota/vlhkost a poruchy vzduchu na hale). Proto nás tento proces naučil uvažovat o businessu jako o celku, kde jednotlivé oblasti mají vliv i na okolní procesy.

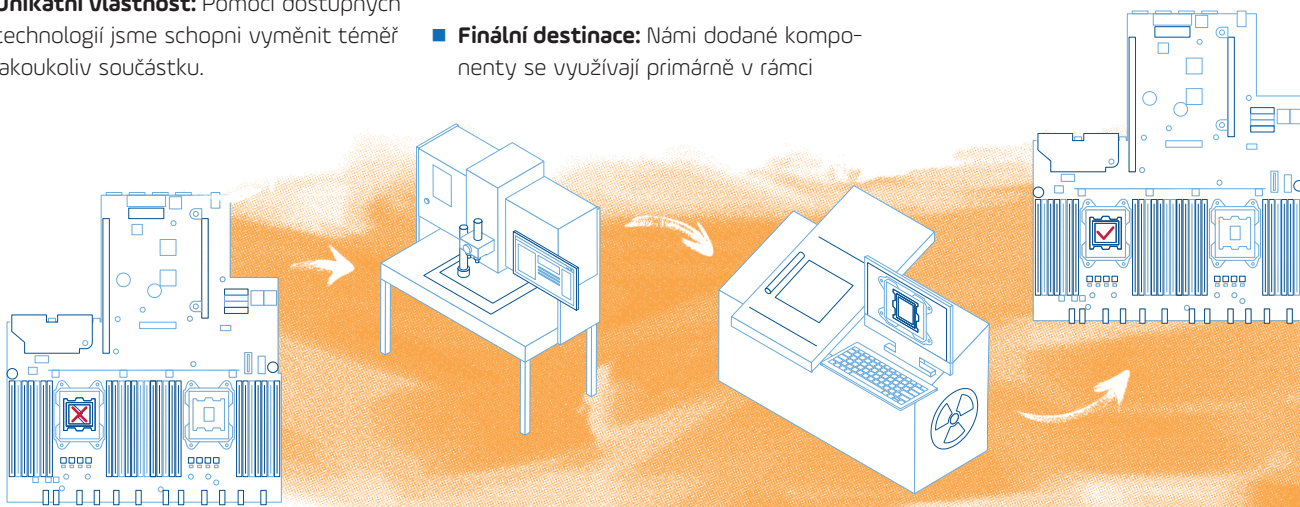

UV Logo Print Zajišťuje: divize D • Zahájení: 2023

- **O co jde:** Jedná se o aplikaci grafiky formou potisku produktu, která je řešena na míru jednotlivým zákazníkům našeho významného klienta.
- **K čemu slouží:** Umožňuje zákazníkům přizpůsobit si výrobek tím, že mohou přidat svůj vlastní obrázek nebo logo. Případně provést redesign osobní výpočetní techniky. Jednoduše si vyberou design, který odpovídá jejich přání a aplikují ho na svůj produkt.
- **Unikátní vlastnost:** Technologie UV tisku vyniká ve schopnosti tisknout na různé povrchy. Proces samotného UV tisku spočívá v nanášení speciálního inkoustu několik milimetrů nad povrchem a jeho následném vytvrzení pomocí UV světla. Díky tomu jsme schopni upravit dle přání zákazníků téměř jakýkoliv produkt.
- **Nejnáročnější krok ve výrobě:** Výzva spočívá v rozmanitosti produktů, které služba podporuje. Konkrétně se jedná o tisk na desktopy, pracovní stanice, počítače All in One, a především na

notebooky. Každý z těchto výrobků má své specifické požadavky na tisk a design, což představuje výzvu pro proces výroby. Každý nový produkt a design nezbytně vyžaduje důkladné nastavení tiskových šablon i provedení testů. Tím zajistíme, že výsledný tisk je kvalitní a odpovídá požadavkům zákazníků.

■ **Nejčastější koncový uživatel:** Naše služba se zaměřuje především na firmy a organizace, které si přejí personalizovat svá zařízení.

■ **Na jakém nejunikátnějším místě zanechal stopu:** Služba je teprve ve svých začátcích. Už se ale můžeme pochlubit, že jsme dodali originalitu produktům několika francouzských univerzit, které využívají tuto možnost pro umístění svého univerzitního loga na notebooky pro studenty.

■ **Naučili jsme se:** Nové dovednosti v oblasti úpravy povrchů, které mohou být nápomocny i v jiné části procesu výroby. Technologie UV tisku lze využít i pro

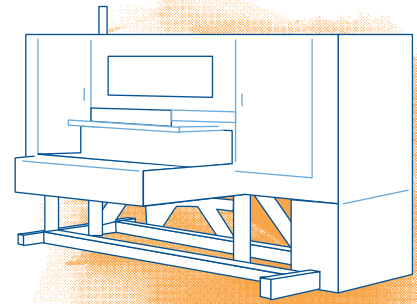

interní potřeby. Například pro označení pracovišť nebo úpravu designu našich výrobních technologií.

AMS (Adaptable manufacturing systems)

Zajišťuje: Divize G • Zahájení: 2019

■ **O co jde:** Interně vyvinuté technologické systémy pro potřeby společnosti Foxconn představují inovativní přístup k automatizaci pracovních procesů. Tyto systémy jsou navrženy s cílem efektivně zvládat rutinní úkoly a uvolňovat lidské zdroje pro náročnější úkoly. Tímto způsobem přináší nový standard do oblasti automatizace a optimalizace v průmyslových operacích.

■ **K čemu slouží:** Tyto systémy jsou navrženy s cílem zefektivnit pracovní procesy a eliminovat monotónní úkoly. Jejich schopnost pracovat v dynamickém prostředí

přináší flexibilitu do našich výrobních operací a zvyšuje konkurenceschopnost.

■ **Unikátní vlastnost:** Unikátním prvkem zmiňovaných technologických systémů je jejich design. Umožňuje práci bez opakovaných přestaveb a díky tomu mohou okamžitě přecházet mezi různými typy výrobků. Tím se zvyšuje pružnost výrobního procesu a minimalizuje ztráta výrobních kapacit.

■ **Nejnáročnější krok ve výrobě:** Integrace různých technologií: AMS spojuje různé technologie a systémy,

jako jsou robotika, IoT, umělá inteligence a další. Sjednocení těchto složitých technologií dohromady vyžaduje detailní plánování, testování a kompatibilitu mezi jednotlivými částmi systému.

■ **Nejčastější koncový uživatel:** Výrobní týmy divize G.

■ **Naučili jsme se:** Jedním ze základních stavebních kamenů projektového řízení je nepředpokládat. U technologií to platí dvojnásob. Na Murphyho zákon: „Když se něco může zadrhnout, vždy se to zadrhne,“ se můžeme vždy spolehnout.

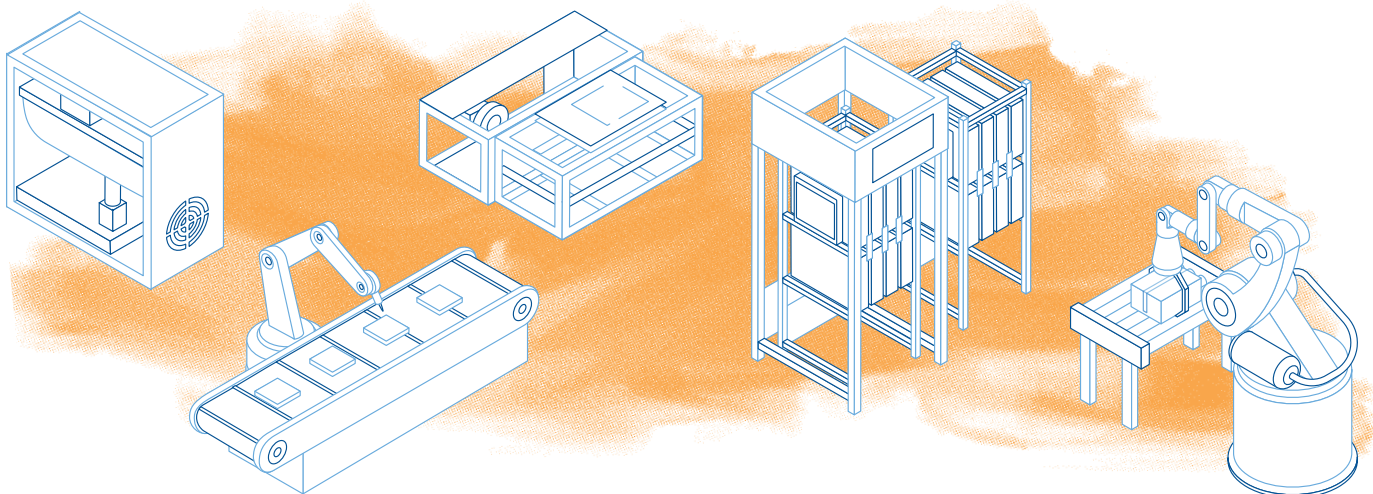

Denní dění v divizích Foxconnu



Nicky Monaghan

viceprezident a výkonný ředitel divize D

S blížícím se koncem dalšího roku se zamýšlíme nad našimi cíli, úkoly a úspěchy, které se dostavily, výzvami, které jsme překonali, a milníky, kterých jsme dosáhli v období roku 2023.

Když se teď ohlížím zpět, mým vrcholem roku 2023 byla oslava 20. výročí spolupráce s naším zákazníkem Cisco a 15. výročí spolupráce se zákazníkem Broadcom. Dva významné milníky, které jsme měli to potěšení oslavit v květnu s našimi kolegy a zákazníky. Oslavy pak vyvrcholily koncertem skupiny Kryštof v Pardubicích.



Náročný rok

Rok 2023 byl z obchodního hlediska velmi náročný. Vysoké ceny energií i inflace a úrokové sazby vedly k poklesu ekonomik. Pozitivní je, že se naše businessy konečně vrací k normální činnosti po narušení, které způsobila pandemie. Zaznamenali jsme



John Gallagher

viceprezident a výkonný ředitel divize F



Velké poděkování

Jménem celého týmu vedení divize D vám chci vyjádřit poděkování za vaše stále přínosy, které jsou důkazem vašeho odhodlání, tvrdé práce a nasazení. V každém oddělení a na všech úrovních je několik skvělých příkladů houževnatosti, kreativity a nadšení pro dokonalost. Váš závazek vůči našemu společnému podnikatelskému plánu zůstává hnací silou našeho organizačního zdraví. Základem, na kterém stavíme celou naši společnou budoucnost.

V čase, kdy se zamýšlíme nad našimi triumfy a úspěchy, je na místě připomenout si také naše kolegy, kteří byli součástí Foxconn rodiny, ale bohužel

výrazně zlepšení dodávek materiálu. Lhůty dodání se vrátily na úroveň před pandemií a přepravní sazby se snížily z historických maxim posledních několika let.

V divizi G působily naše businessy v souladu s našimi očekáváním. DCN uzavře, ve srovnání s tržbami v roce 2022, letošní období s nižšími tržbami. Výhled na příští rok je už ale pozitivnější a předpokládáme, že se naše tržby vrátí na úroveň roku 2022. V našem businessu Pure Storage budeme podporovat dodávky do dalších 7 zemí, což bude mít za následek růst tržeb v roce 2024. Co se týče podnikání Broadcom, přesuneme mechanickou výrobu z Číny do ČR – do naší výroby LS. Tím se zkrátí dodavatelský řetězec, zvýší flexibilita a sníží skladové zásoby.

S blížícím se koncem roku 2023 je vhodný čas ohlédnout se za našimi úspěchy, ale také se podívat dopředu na rok 2024. Na to, jaké další příležitosti k růstu a rozvoji nám přinese.



Držíme krok

Rok 2023 byl nepochybně náročný. Zažili jsme zpomalení obchodu u všech zákazníků, přijali jsme některá těžká rozhodnutí. Ta ale nakonec pomohou zabezpečit podnikání a budoucí jistotu pracovních míst.

nás opustili. Jejich přítomnost a přínos k cílům naší společnosti by neměly být zapomenuty, ale naopak si jich budeme vždy vážit a vzpomínat na ně.

Krásné svátky všem

S blížícím se obdobím svátků chceme využít této příležitosti k tomu, abychom vám a vašim rodinám vyjádřili co nejsrdečnější přání. Přichází čas k zamyšlení nad uplynulým rokem a k vyhlížení budoucnosti plné příležitostí. Doufám, že vám sváteční období umožní užívat si chvíle s blízkými, které budou naplněny optimismem.

Co nás čeká

Nyní se podívejme na rok 2024 a dále. V náročných časech nacházíme svou skutečnou sílu! Navzdory dobře zdokumentovanému hospodářskému zpomalení jsme jednotní a jsme poháněni inovacemi a odolností. To jsou základy našeho „Organizačního zdraví“, na kterém je společnost posledních 23 let postavena. Nyní, více než kdy jindy, musíme využít naše odborné znalosti. Přijmout změny s odvahou a připravit tak půdu pro budoucnost plnou digitalizace, automatizace a lepších technických schopností. Jen tak zajistíme, že se naší výroby v České republice bude dařit i tvář v tvář vnějším výzvám trhu.

Podpora ESG

Současně musíme přijmout zásady ESG, jako je ekologické uvědomění, podpora sociální spravedlnosti a zajištění transparentní správy a řízení. Nejen proto, že jsou v souladu s etickými hodnotami podnikání, ale také posílují pověst, zmírňují rizika a podporují dlouhodobou finanční stabilitu naší společnosti. Přijetí agendy ESG je strategickou nutností pro společnost, jako jsme my, které usilují o trvalý úspěch v rychle se vyvíjejícím světě. Ještě jednou vám děkujeme za vaše mimořádné úsilí a podporu. Těšíme se, že v příštím roce společně dosáhneme ještě větších úspěchů. Přejeme vám i vašim rodinám radostné svátky a šťastný, zdravý a úspěšný nový rok!

Jsme optimisté

Po velmi náročném roce v NWE očekáváme výrazné zotavení v našich mechanických provozech. Nové projekty pro společnosti Broadcom a Google ovšem způsobí, že týmy zajišťující business LS a NWE budou mít v roce 2024 napilno. Díky tomu ale očekáváme dvojnásobné tržby. V průběhu roku 2023 jsme významně investovali do modernizace našich softwarových systémů.

Do provozu pro některé činnosti dodavatelského řetězce byla uvedena vývojová platforma ORION a bude v naší společnosti hojně využívána a umožní nám v příštích letech plně nahradit jak Vendor web, tak eFOX.

Jsem také nadšený z pokroku, kterého dosahujeme v automatizaci některých našich výrobních procesů. Počátkem roku 2024 nasadíme v našem provozu Cisco kolaborativního robota – tzv. Cobot. Tento Cobot umožní našim operátorům pracovat vedle robota bez nutnosti speciálního oplocení nebo oddělení. Operátor a robot budou na úkolech pracovat společně.

Velké díky vám všem a krásné svátky

Byl to rušný rok! Upřímně děkuji všem za úsilí, které věnují tomu, aby společnost Foxconn byla tak úspěšná, jak je. Zvláštní respekt a hluboká úcta patří také všem, kteří



Allan Keown

viceprezident a výkonný ředitel divize G

se letos zúčastnili mnoha dobrovolnických akcí. Ať už se rozhodnete během svátků dělat cokoli, přeji vám, vašim rodinám a blízkým zdravé a klidné svátky a šťastný nový rok.

Management společnosti nadále velmi usilovně pracuje na zajištění stávajícího obchodu a přivedení nových zákazníků do Kutné Hory pro náš budoucí růst. Kolem roku 2024 stále přetrvává určitá míra nejistoty. Inflation v České republice zůstává jednou z nejvyšších v regionu a úroveň růstu je nejasná. V některých oblastech však již známky růstu vidíme.

Pozorujeme to zejména v oblasti vysoce výkonných počítačů, kde zaznamenáváme velmi vysokou poptávku.

Zajímáme se a nasloucháme vám

V roce 2024 plánujeme zahájit několik středních a velkých automatizačních projektů. Budeme pokračovat ve vývoji a zlepšování našich procesů a zařízení, abychom je zefektivnili. Vše se děje v souladu s naší vizí „One Experience, Zero Defect“. Spočívá v tom, že chceme mít sladěné technologie a procesy mezi provozy v České republice a Mexiku a poskytovat našim zákazníkům co nejlepší zkušenost s našimi službami.

Rádi bychom vám poděkovali za účast v nedávném navazujícím průzkumu spokojenosti zaměstnanců v naší divizi F. Dobrou zprávou je, že celková spokojenost zaměstnanců vzrostla z 61 % na 70 %. Zpětnou vazbu, kterou nám v těchto průzkumech poskytnete, bereme velmi vážně. Závěrem bych chtěl všem poděkovat za vaši podporu, inspiraci a víru v naší vizi, které se snažíme dosáhnout. Přeji všem příjemné prožití vánočních svátků a úspěšný nový rok 2024.

Platforma Funovation oslavila šesté narozeniny ve velkém stylu

Naše platforma Funovation v šestém roce spojila síly s předním dodavatelem infrastrukturních služeb do skupiny Foxconn, datovým centrem SafeDX. Společnými silami jsme letos k našemu malému výročí připravili aktivity pro studenty středních a vysokých škol. Jejich energie a nadšení totiž totálně nabíjí.

Uvnitř firmy víme, že jsou technologické možnosti společností Foxconn a SafeDX na špičkové úrovni. Ale vědí to i technické talenty? Proto máme potřebu rozšířit obzory i případným zájemcům o zaměstnání v našich technologických divizích. Letošní hlavní téma platformy Funovation znělo „Využití superpočítačů“. Neslo se v duchu připomenutí jednoho jubilea: prvního výročí zahájení výroby superpočítačů pro HPE v našem kutnohorském závodě.

Jak vše začalo

Vše jsme zahájili jarní technologickou výzvou Funovation Challenge, která sloužila jako kvalifikace pro podzimní Hackathon. Funovation Challenge ovládl tým nazvaný „Tým, kdo se ptal“ ze Střední školy aplikované kybernetiky z Hradce Králové. Její studenti přišli s nápaditou myšlenkou využít superpočítače v oblasti vzdělávání. Na výzvu navázal programátorský hackathon Funovation Hac23, konající se ve dnech 10.–11. listopadu 2023 v prostorách kavárny Foxconn BeFit. Do soutěže se zapojilo 8 středních škol a univerzit.

Z 9 projektů porota vybrala tři nejlepší:

1. Tým SayGax ze Střední školy informatiky a ekonomie Delta s projektem na využití umělé inteligence pro zpracování videa.
2. Tým MJ Square z Vyšší odborné školy a Střední průmyslové školy z Kutné Hory s projektem využití umělé inteligence v oblasti IT poradenství.
3. Tým Micinky z Fakulty Informatiky a Managementu z Univerzity Hradce Králové s projektem Chytrý lékař s využitím AI.

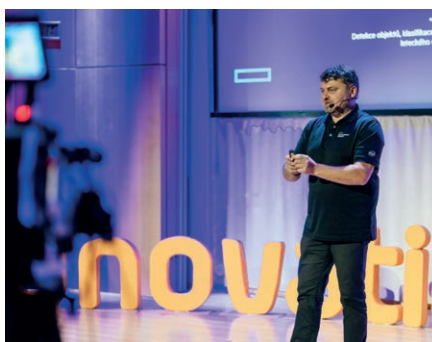

Jak vše končilo

Jména vítězů se účastníci dozvěděli 23. listopadu 2023 na celodenní technologické konferenci Funovation Con23 v Aule Univerzity Pardubice. Tím také šestý ročník programu platformy Funovation skončil.

Pro všechny zúčastněné, oceněné i ty ostatní byl obohacující už jenom samotný fakt vědět, kdo se na programu konference podílel. Ve spolupráci se SafeDX to byli především významní technologičtí partneři: Hewlett Packard Enterprise, Cisco, AlefNula a VMware. O vzhled do zákulisí navrhování počítačových her se pak postaral umělecký ilustrátor Adolf Lachman z předního českého herního studia Amanita Design, který si v závěru konference od všech zúčastněných vysloužil „standing ovation“.

Čísla, fakta, rady do budoucna

Celou akci navštívilo 450 IT milujících lidí z řad studentů a široké veřejnosti a univerzitní aula praskala ve švech. Ti všichni si se zájmem poslechli přednášky o tom, jak se superpočítače vyrábějí, jak se následně implementují a k čemu všemu se využívají. Paralelně v prostorách auly probíhaly workshopy zaměřené na zmiňované technologie i s praktickými ukázkami. Jako třešničku na dortu jsme za podpory našeho HR oddělení studentům ukázali, jak mají profesionálně pracovat s profilem na LinkedIn, aby v budoucnu co nejlépe zabodovali na pracovním trhu. Nabídlí jsme jim i možnost nechat si překontrolovat profesní životopis a otestovat pohovor nanečisto, což se jim v praxi určitě hodí. Nesmíme zapomenout ani na pohotovou a pohodovou moderátorku Petru Beránkovou z Českého rozhlasu, která nás provázela celým programem. Nejzajímavější momenty z letošního ročníku si prohlédněte na snímcích. ■

Text: Radek Cerman, SWD

Program SIA se blíží do své finální fáze

Před dvěma lety jsme za plné podpory všech výkonných ředitelů divizí a top managementu celé firmy zahájili program SIA. Jde o dlouhodobou strategii naší společnosti, jejíž chod stojí na digitalizaci. Nyní se program SIA dostává do své finální fáze.

Proč jsme se rozhodli pro změnu

Důvodem, proč padlo rozhodnutí jít do tohoto rozsáhlého projektu, byl dlouhodobě finančně neudržitelný stav. Dosavadní způsob IT integrací, který má umožňovat různým aplikacím systémů a softwarů pohodlnou vzájemnou komunikaci a sdílení dat, přestal moderním potřebám Foxconnu vyhovovat. Proto jsme sáhli po zavedení API managementu pro datové integrace, po zjednodušení pomocí standardizovaných postupů a principů a po přísnějším dodržování strategie firmy.

Představte si supermoderní kuchyň s kuchaři z celého světa

Pokud jste dočetli až sem, možná si říkáte, že jazyku „ajtáku“ nerozumíte. Že netušíte, na čem naše oddělení pracuje. Zkusím zjednodušit. Představte si velkou moderní kuchyň restaurace, která chce být světová. Vaří v ní kuchaři z Česka, Bulharska, Portugalska a dalších zemí. Aby toho nebylo málo, tito kuchaři připravují pokrm podle japonského receptu a nakupují ingredience na tržišti v Mexiku. Aby se rychle a efektivně dorozuměli, musí se dohodnout na jednom společném jazyce (třeba angličtině). Dále musí dostávat stejné informace, ideálně jednotnou formou a hlavně včas. Jen tak se domluví, správně pochopí recepturu, budou schopni sehnat ingredience potřebné k vaření a včas je dodat. Prostě být sehraný tým. V momentě, kdy jeden z nich informaci pochopí nepřesně, nebo si začne recept upravovat, aby výsledné jídlo chutnalo jen jemu, dojde ke zpoždění a chybám. Jídlo se nepovede uvařit včas, nebo bude chutnat jinak, než zněla objednávka a zákazník naštvane odejde.

Platforma Seedburger je v IT přesně ta kuchařka, která nám pomůže, aby se všechny informace dostaly nepřekrouceně ke všem ve stejném znění a kvalitě. Aby se nic „neztratilo v překladu“.

Zbavujeme se zbytečných nákladů a posilujeme bezpečnost

Zpět z kuchyně do světa IT. Současný systém, se kterým jsme doposud pracovali – platforma od společnosti Microsoft – posloužila, ale potřebám Foxconnu už nestačí. V tuto chvíli dostatečně nedeklaruje podporu svého produktu, který je pro nás jedním z klíčových. Technický svět se stále vyvíjí a my musíme spolu s ním. Velkou nevýhodou starého systému, který teď měníme, je to, že se nám neustále zvyšoval počet samostatných aplikací (unikátních receptů), které je nutné udržovat a mít nad nimi plný dohled. Tím v posledních letech velmi narostly nároky nejen na jejich administraci, ale i na Cyber Security.

Pilotní projekt

Se zapojením platformy Seeburger probíhají ve Foxconnu první pilotní projekty. Pracují s nimi kolegové z business oddělení a snažíme se na ně převést i zákazníky. Pochopitelně hledáme nejvhodnější formu, aby pro ně byla změna co nejkomfortnější. Veškeré nové projekty firmy Foxconn už budou počínaje rokem 2024 probíhat výhradně na platformě Seeburger. Proto v tuto chvíli pracujeme na tom, abychom maximálně „vychytali“ všechny možné nástrahy. Jenom zkušenost z praxe ukazuje, kde se dá ještě víc zjednodušit logika jednotlivých business procesů. Na to zde máme k dispozici jak svůj ERP systém SAP, tak i námi vyvíjené platformy MES2 a SCM na platformě Orion.

Akce „Smart Migrace“

Pro existující integraci plánujeme na následující roky zavést tzv. „Smart migraci“. Zjednodušeně řečeno: hodláme převést a zapojit do platformy Seeburger všechny naše zákazníky. Počítáme s tím, že než se naše systémy vzájemně propojí, bude to na ně zpočátku klást vyšší časové nároky, než bylo běžné. Jako vše nové se s tím nejprve musí všichni zúčastnění sžít.

V roce 2026 začnou intenzivní propojení těch procesů, které se doposud nerealizovaly během „Smart Migrace“. Tato závěrečná fáze kompletního přechodu na nový systém by měla skončit nejdéle v roce 2028. Od tohoto data počítáme s tím, že všechna integrační řešení poběží pouze na nové platformě Seeburger.

A co náklady a zisk

Všechno nové, kdy odcházíme ze zaběhaných kolejí, s sebou nese i vedlejší efekty. Do roku 2028 je třeba počítat, že náklady na hardware a administraci krátkodobě narostou. Bude se to dít proto, že paralelně poběží dva systémy, proběhne získávání nových dovedností a bude zapojen externí dodavatel. Tyto výdaje navíc se ovšem rychle vrátí a poté firma přejde k úsporám. Dlouhodobě náklady na údržbu i projekty klesnou (cca o 50 %) a zkrátí se i čas na onboarding nových zákazníků a dodavatelů.

Nové prostředí nám zároveň, na rozdíl od současného, v budoucnu umožní snazší přechod na S4 HANA. Bude nezávislé na používaném operačním systému (Windows/Linux), či databázích (MS SQL, Oracle, PostgreSQL). Navíc plně podporuje běh v Cloudu. ■

Text: Radek Cerman, SWD

Technologičtí partneři SafeDX a HPE odhalili budoucnost infrastrukturních služeb

Novinky z oboru, nastupující trendy a možnost se neformálně seznámit s potenciálními zákazníky. To byly dva technologické brunchy nazvané Budoucnost IT infrastruktury. SafeDX je uspořádalo v polovině října ve Sky Lounge hotelu NH Prague společně s technologickým partnerem Hewlett Packard Enterprise.

Inspirativní přednášky účastníci prokládali příjemnými debatami nad šálkem kávy na prostorné terase s panoramaty pražského Strahova, kde se jim nabízela možnost okamžitých obchodních schůzek. Uvolněnou atmosféru a skvělou organizaci celé akce si pak oprávněně pochvalovali jak účastníci, tak hostující přednášející. Účastníci brunchu se dozvěděli o novinářkách i službách, které nabízí datové centrum SafeDX, a to formou představení datového centra jako server hotelu, který svými službami pokryje i ty nejvyšší nároky na umístění IT infrastruktury. Michal Teršl a Štěpán Fikr představili SafeDX ve stylu filmu Grandhotel Budapešť. Poté vzhled do programu HPE



GreenLake přiblížil poutavou formou Tomáš Kubát, Country Manager of Business Units tuzemského zastoupení HPE.

Závěrečnou přednášku obstarala dvojice Pavel Křečan ze společnosti FUBAR a Jan Kolín z firmy JECOM IT Consulting. Poodhalili v ní nejen procesní tipy na úspěšně zvládnutý audit IT procesů, ale i desatero úspěšné migrace infrastruktury a příklady z praxe. Ty zaujaly natolik, že se o nich rozproudila diskuse i po skončení oficiálního programu. Těšte se na příští rok. SafeDX už nyní připravuje na jaro a podzim 2024 navazující sérii setkání nad různými tématy, která hýbou světem i naší firmou. Pokud i vás zajímají nastupující trendy v IT, nenechte si příští setkání ujít. ■

Text: **Roman Tvrđý, SafeDX**

Dámy v kódu

Náš tým tréninku a rozvoje neustále přijímá nové výzvy v oblasti vzdělávání našich zaměstnanců. Tentokrát jsme se rozhodli spojit síly se společnostmi Right Tech Women a HPE a nabídnout našim kolegyním program zaměřený převážně na technické znalosti a dovednosti. Program jsme nazvali „STEM“ (zkratka pro anglická slova Science, Technology, Engineering, Mathematics).

Naše kolegyně chceme zejména motivovat a povzbudit v prohloubení znalostí v těch oblastech, které ženám obecně nejsou tolik blízké. Jsou jimi například Python programování, umělá inteligence (AI), Cyber Security nebo analýza dat. Nicméně nezapomínáme ani na měkké dovednosti a dle zájmů našich kolegyně nabídneme i témata jako prezentační

dovednosti, školení efektivní komunikace a další. Program se skládá ze tří částí. Nejprve bylo potřeba vyplnit dotazník, který sloužil k identifikaci rozvojových potřeb ve zmíněných oblastech. Následuje samotné školení, jehož obsah je definován podle konkrétních potřeb. Závěrečná fáze programu je určena mentoringu. Chceme totiž

účastnice propojit s dalšími kolegy, kteří mají chuť sdílet své zkušenosti. V tuto chvíli má celkem 50 účastnic programu napříč všemi kutnohorskými odděleními za sebou první fázi programu a již nyní se těší na samotná školení, která proběhnou po Novém roce. ■

Text: **Eva Dorazilová, HR, tým Tréninku a rozvoje**

Víte, jak „zdravá“ je naše organizace?

V dnešním rychle se měnícím podnikatelském prostředí očekávání zákazníků týkajících se našich výrobků a služeb rychle narůstá. Péče o „zdraví organizace“ je tak jedním z klíčových prvků k zajištění udržitelného úspěchu naší společnosti. Pro Foxconn D Group v celosvětovém měřítku je zlepšování zdraví organizace v rámci programu Foxconn 2.0 Always on Transformation strategickou prioritou. Jak si stojí Foxconn D Group v České republice? To prozradily výsledky letošního průzkumu „Organization Health Survey“.

Organizační zdraví není jen odrazem současného stavu v naší společnosti. Jde i o schopnost sjednotit se kolem společné vize, účinně ji realizovat a inovativně se obnovovat. Tímto způsobem se stáváme konkureschopnými, poskytujeme stabilní prostředí pro naše zákazníky a přispíváme k udržitelnosti životního prostředí.

Naše divize D aktivně sleduje, měří a zlepšuje zdraví organizace od roku 2019. Jako každý rok jsme i letos v říjnu věnovali velkou pozornost průzkumu zdraví organizace. Ten probíhá celosvětově v rámci Foxconn D Group, kam spadá Foxconn Čína, Tchaj-wan, USA, Brazílie, Mexiko a my – Česká republika.

Rekordní účast v průzkumu

Letos dosáhla naše pardubická divize D skvělé účasti zaměstnanců. Zapojilo se rekordních 94,96 %. Děkujeme všem kolegům za jejich aktivní přístup, zpětnou vazbu a ochotu podílet se na zlepšování naší společnosti. Toho, že lidem na firmě, ve které tráví velkou část svého života, opravdu záleží, si vážíme.

Nejdůležitějším zjištěním z letošního průzkumu je skutečnost, že všichni vnímáme pozitivní změny v naší společnosti. Důkazem je hodnocení, ve kterém jsme oproti loňskému roku poskočili ze 70 na 74 bodů.

V sedmi z devíti OHI kategorií (OHI – Organizational Health Index) jsme se zlepšili, v jedné si udrželi stejný výsledek a pouze v jedné si o jeden bod pohoršili.

To je potvrzením toho, že jednotlivé aktivity, které děláme, pomáhají.

Co říkají kategorie?

Pojďme nyní podrobněji prozkoumat všechny kategorie zdraví organizace a podívejme se, jak jsme je jako zaměstnanci ohodnotili. Výborné výsledky, jak plyne z výsledků dotazníku, dosahujeme v kategoriích Směrování (Direction), Vedení (Leadership), Zodpovědnost (Accountability), Koordinace a kontrola (Coordination and Control), Inovace a učení se (Innovation and Learning) a Externí orientace (External Orientation).

V kategoriích Pracovní prostředí a motivace, na které jsme se soustředili v letošním roce,

jsme se také zlepšili. Konkrétně u motivace jde o 7 bodů, což vnímáme jako velký úspěch. Nicméně celkově zde sami sebe hodnotíme nižším skóre. Jde o oblasti, kterým se chceme intenzivně věnovat i v příštím roce.

Velmi si ceníme hodnocení v kategorii Směrování (Direction). Zde jsme se v letošním roce posunuli nejvíce, a to o 11 bodů.

Výsledek vnímáme jako cennou zpětnou vazbu a důkaz toho, že interní komunikace a sdílení strategie naší společnosti, firemních hodnot a kultury jsou pro zaměstnance srozumitelné.

Vaše vstupy v průzkumu nyní plánujeme více analyzovat. Manažerský tým připraví plán aktivit, na které se zaměříme v příštím roce. O všem, co připravujeme, vás budeme průběžně informovat.

Znovu děkujeme za vaše zapojení do průzkumu a těšíme se na další kroky, které společně podnikneme pro naši prosperitu a růst. ■

Text: Zuzana Čizmarová, Business Administration

Výsledky měření Zdraví organizace Foxconn Czech 2023

McKinsey & Company

Výsledky průzkumu 2022



Výsledky průzkumu 2023

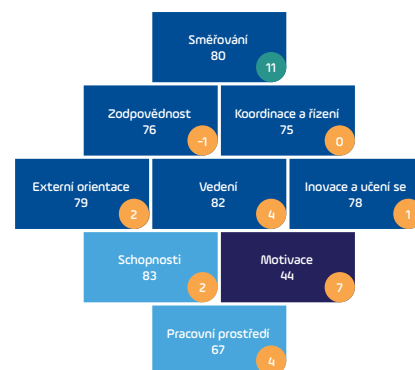

Oslavy pracovního výročí v novém kabátě

V letošním roce jsme se pořádně obuli do změny celého procesu oslav pracovního výročí a vy se nyní můžete podívat, jak se nám to povedlo.

Změny oproti předešlým rokům:

- Připravili jsme pro vás anketu, ve které jste si sami zvolili, jaký dar za pracovní výročí vás nejvíce potěší.
- Finanční odměna za pracovní výročí byla navýšena.
- Dar předávaný při slavnostním ceremoniálu se rozšířil na potravinový balíček a poukázku do obchodu Alza.
- Slavnostní ceremoniál jsme přizpůsobili směnám.
- Slavnostní ceremoniál předávání darů probíhá častěji – 2x ročně – a nese se ve slavnostním duchu (jak lze vidět z fotografií).

Těšíme se na viděnou při oslavách v příštím roce! ■

Text: Iveta Veselá, HR BP

Počty jubilentů za rok 2023

Pracovní výročí	Divize G	Divize D	Divize F	Celkem
5 let	45	51	158	254
10 let	17	15	36	68
15 let	15	47	25	87
20 let	24	45	7	76
25 let	1	1		2
	102	159	226	487





Foxconn Stars: Oceňujeme práci kolegů

To, že má pozitivní myšlení výrazný vliv na naši psychiku, zdraví a mezilidské vztahy, asi všichni víme. Když se zaměříme na kladné stránky každodenních situací a uvažujeme o lidech kolem nás s respektem a uznáním, můžeme vytvořit prostředí, které podporuje spolupráci a kreativitu.

V dnešní uspěchané a náročné době je stále obtížnější přemýšlet o lidech s optimismem. Chyby a důvody ke kritice vidíme snadno. Jsou to věci, co nás dráždí, a máme tendenci na ně upozorňovat. Na druhou stranu víme, že pochvala a uznání je tím, co nás může potěšit a motivovat v dalším fungování.

My ve Foxconnu si to uvědomujeme. Soutěž Foxconn Stars je jedním z nástrojů, které nám mohou pomoci zastavit se a hledat v lidech kolem sebe „skryté poklady“. V čem jsou dobří, výjimeční, proč se nám s nimi dobře pracuje. Soutěž nás motivuje k tomu, abychom si to nenechali

jen pro sebe. Abychom naše uznání dali vědět nejen těmto kolegům, ale aby se o jejich dobré práci dozvěděli i ostatní napříč celou naší společností.

Že soutěž funguje, ukázalo už první kolo letošního ročníku. Takto se totiž zamyslelo přes 1200 zaměstnanců Foxconnu, což je zhruba čtvrtina. Každý z nich průměrně ocenil 4 kolegy a společnými silami do soutěže nominovali přes tisíce zaměstnanců.

Chceme vám velmi poděkovat, že si všimnete toho, co kolegové kolem vás dělají správně, a že je i dokážete ocenit. Můžete si být jistí, že se k nim vaše komentáře

dostanou. Protože si vašeho zapojení do soutěže vážíme, oceňujeme též 30 zaměstnanců, kteří někoho nominovali či mu dali svůj hlas. Po každém z kol se losuje 15 lidí, kteří se do soutěže zapojili a ti získají drobnou odměnu.

Přestože nominovaných bylo hodně, výherců může být jen omezený počet. Bez ohledu na to, jestli váš favorit do finále postoupil, nebo ne, řekněte mu o své nominaci. Pochvalte jej za jeho práci, za jeho přístup nebo za cokoliv konkrétního, čeho si u něj všimáte. Určitě ho to potěší. ■

Text: Za organizační tým Foxconn Stars Markéta Traube, HR tým

Mezinárodní dny v Kutné Hoře

Jaké mají kulturní zvyky a tradice naši zahraniční kolegové? A jak chutnají jejich tradiční pokrmy? To jsou otázky, které si náš projektový „Multiculture“ tým pokládal. A proč k tomu nepřidat rovnou i ochutnávku tradičního dezertu? A tak vznikl nápad na náš projekt nazvaný „Mezinárodní dny“.



Pro začátek jsme se zaměřili na sedm nejvíce zastoupených národností v naší společnosti a jednou měsíčně pořádáme oslavu jejich významného národního svátku. Naši zaměstnanci tak mohou v jídelně ochutnat



tradiční jídlo a po obědě se zúčastnit kulturní části, kde spolu s dobrovolníky z daných národností pořádáme reprezentaci dané země. Nechybí ani sladká tečka ve formě tradičního dezertu a program na závěr.



Zde je malá fotoreportáž. Už se těšíme, až společně poznáme další národnosti! ■

Text: **Tereza Dumanová, HR BP tým**

Fair Pay

Svět se mění, vše zrychluje a trh přichází s výzvami, které se nedají předvídat. Vítězem dnešní doby je ta firma, která se dokáže změnám rychle přizpůsobovat. To znamená, že jednotlivá oddělení spolu efektivně spolupracují a k tomu je potřeba si navzájem předávat data a informace co nejjednodušším a nejsrozumitelnějším způsobem.

Vzhledem k tomu, že pozornost kolegů v businessu se nyní velmi zaměřuje na procesy spojené s optimalizací, zjednodušováním a minimalizací chyb, rozhodli jsme se i na personálním oddělení připojit k této aktivitě. Všichni z vás již určitě slyšeli pojmy, jako je Lean, Kaizen nebo ZERO Defect, a my bychom k nim rádi přidali projekt nazvaný Fair Pay. Posvětili jsme si přímo na hlavní personální systém, kterým je myFOX. Kromě revize modulů Recruitment a Employee Central jsme do něj zaimplementovali aplikaci vyvinutou přímo nám na míru, která nám usnadňuje řízení mezd a zachování principů interní rovnosti v odměňování napříč společností tím, že poskytuje komplexní informace potřebné pro kvalitní

rozhodování a zpracování požadavku na jednom bezpečném místě s řízeným přístupem. Dalšími cíli projektu je sjednocení způsobu předávání informací tak, aby vše bylo na jednom místě a ke zpracovatelům se dostaly všechny potřebné informace najednou, eliminace manuálních činností a naopak maximální automatizace, které nám práci nejenom zrychlí, ale také minimalizují riziko chyb. Redukujeme duplicitní schvalování a zároveň do procesu přidáváme návodné hlídání pravidel a upozornění pro zpracovatele. Ve všech fázích projektu máme na zřeteli maximalizaci bezpečnosti dat a úsporu času pro všechny uživatele. Jste na vedoucí pozici a proces nábora vám z hlediska systému připadá zdoluhavý a ne

příliš intuitivní? Nebaví vás stále některé požadavky řešit papírově nebo v tabulkách?

Určitě vás potěší, že vás v příštím roce seznámíme s dalšími detaily zmiňovaného projektu, který, jak pevně věříme, vám usnadní práci například při vytváření požadavku na nový nábor nebo při žádosti o změnu pozice, úvazku, příplatků, nákladového střediska apod. pro vaše podřízené.

V říjnu 2023 obdržel náš projekt Fair Pay ocenění HR Excellence Award, které je udělováno pod záštitou profesní neziskové organizace People Management Forum. ■

Text: **Kristýna Sokolová, Odměňování a benefity**



Sladká ukrajinská dýňová kaše s rýží

Která zelenina je synonymem podzimu? Dýně. Svitlana Khrol, operátorka skladu a kompletace, si pro vás připravila recept ze své domoviny, který vám doslova pohladí žaludek.

Ingredience:

- 500 g loupané dýně
- 180 g rýže
- 500 ml mléka
- 1/4 lžičky soli
- 2–3 lžičce cukru
- 30 g másla
- 80 ml vody
- 2 lžičky sušených brusinek nebo rozinek (dle chuti)
- med (volitelný při podávání)

Postup:

Připravte si všechny ingredience na dýňovou kaši s rýží.

První krok:

Vezměte oloupanou dýni a nakrájejte ji na přibližně stejné kousky. Dýni vložte do hrnce a zalijte vodou. Přiveďte k varu, poté snižte teplotu na střední a přikryjte pokličkou. Hrnec nechte na sporáku přibližně půl hodiny, než se dýně zcela uvaří. Potom ji přendejte bez cezení do mixéru a rozmixujte.

Ke vzniklé směsi přidejte máslo a 1–2 lžičce cukru a promíchejte. Množství cukru se dávákuje podle sladkosti dýně i vašich osobních preferencí.

Druhý krok:

Svařte mléko, osolte a přidejte důkladně propláchnutou rýži. Za stálého míchání vařte na mírném ohni do změknutí. Přidejte rozinky nebo brusinky a zbytek cukru. Poté smíchejte připravenou dýňovou kaši s rýží a za stálého míchání ještě vařte několik minut.

Tato porce je pro 2–3 osoby.

Dobrou chuť!



Burek, dobrota z Bosny a Hercegoviny

Kolega Sem Zeković, technik testování, si pro vás připravil recept na velkou balkánskou pochoutku. Zvládne ji i začátečník a vsaďte se, že okamžitě zmizí.

Ingredience:

- 500 g filo těsta (případně lze nahradit listovým těstem)
- 500 g mletého masa
- 1 cibule
- 2 stroužky česneku
- 100 ml vody
- 100 g másla
- 100 ml oleje
- sůl, pepř

Postup:

Smíchejte nadrobno nakrájenou cibuli a česnek s mletým masem. Osolte a opepřete, přidejte 100 ml horké vody

a promíchejte. Vyválené těsto vyrovnejte na vymaštěnou pánev a potřete směsí rozpuštěného másla a oleje. Na těsto rovnoměrně rozprostřete část masa. Postup opakujte a přidávejte další vrstvy, dokud nepotřebujete veškeré těsto a maso. Konečnou vrstvu těsta potřete směsí másla a oleje a pečte v troubě při 180 stupních 20 minut. Lze servírovat například s trochou jogurtu.

Dobrou chuť!

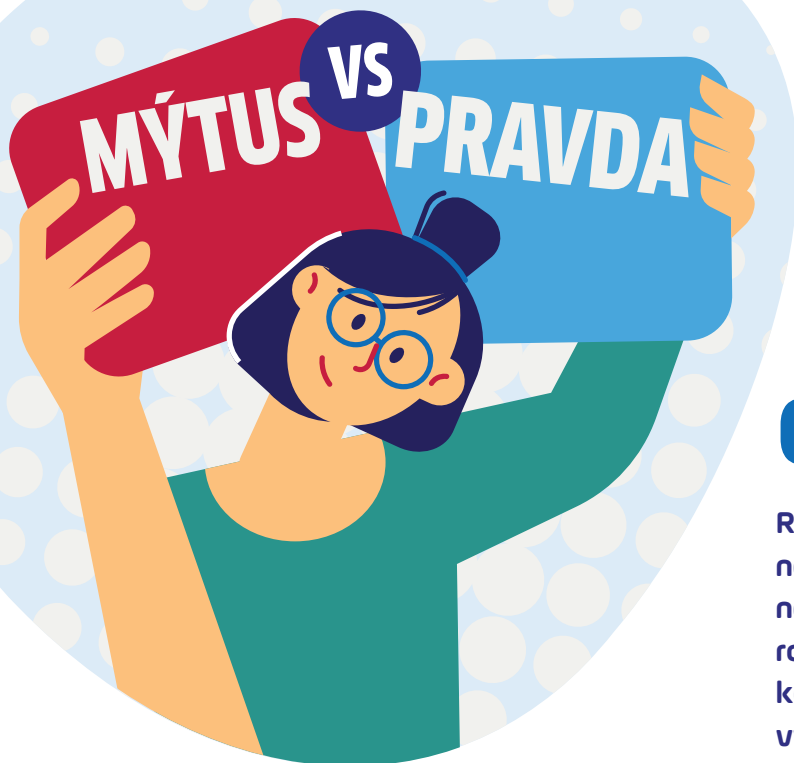

O ZIMĚ

Radujte se. V tomto ročním období se nemusíte prolévat horkým čajem ani se nechat osočovat zimomřivými členy rodiny nebo kolegy v práci ze sobectví, když chcete vyvětrat. Pravdu máte totiž vy. Mráz za jejich nachlazení nemůže...

V zimě si víc solíme jídlo

✓ PRAVDA

Bohužel ano. Děje se to proto, že v tomto období jíme méně čerstvých potravin, a především nám chybí syrová zelenina. Jednak se hůř shání a také na ni nemíváme příliš chuť, protože ochlazuje. Výsledkem je, že si dopřáváme víc smažených a průmyslově připravovaných, a proto prosolenějších potravin. Naše těla pak zadržují vodu, býváme nafouklí a bez energie. Čerstvou kedlubnu si v mrazech nejspíš nevypěstujete. Určitě se ale můžete vyhýbat dobrotám typu smažené brambůrky, slané kekry a jiné nutriční pohromy. Pomáhá i pravidelné pití. Tím není samozřejmě myšlena slivovice, ale čistá voda.

Sluneční brýle jsou na sjezdovkách zbytečná frajeřina.

✗ MÝTUS

V zimě se zeměkoule blíží k slunci, a proto nás UV paprsky zasahují větší silou než třeba na jaře. Plus tu je ještě bílý sníh. Věděli jste, že zvyšuje hladinu UV záření dokonce až o 90 %, zatímco jarní zelený trávník odráží jen 3 % slunečních paprsků? Pro oči poněkud nebezpečné, že. Pro

všechny návštěvníky hor by tak mělo platit: „Bez slunečních brýlí na sjezdovce ani ránu!“

Jen si dej, alkohol tě pořádně zahřeje

✗ MÝTUS

Nosíte si na prosincové, lednové, únorové výlety v termosce čaj „ovoněný“ něčím ostřejším pro zahřátí? Vždyť i ten slavný švýcarský bernardýn záchranář běhá ve všech filmech po Alpách se soudkem rumu uvázaným pod krkem. Zklameme vás. Slivovička, svařák, grog a podobně před pocity chladu chrání možná chvíli po prvním loknutí a brzy vás zase roztřese zima. Proč? Alkohol roztahuje cévy a kožní póry. Ty pak vytlačují krev z vnitřku těla do jeho periferních oblastí a teplo z člověka rychle vyprchá. Ve středu jeho organismu se naopak drží tuhý chlad.

Dobře, když ne svařák, zachrání nás horký čaj

✗ MÝTUS

Zase vedle. Pití horkých nápojů nedoporučují lékaři ani v létě, ale ani v zimě. Tělo si pak totiž musí jeho teplotu samo „upravit“ a ztrácí tím zbytečně energii.

V zimě nepotřebujeme tolik pohybu jako v létě

✗ MÝTUS

Všeho s mírou, rozhodně nikdo nikoho nenutí chodit běhat ve vánici. Jenže řada lidí kvůli chladu a mrazu odmítá i běžné procházky. Podle epidemiologů ti, kteří nevystřčí nos ven, a když tak jen aby přeběhli z vytopeného bytu do vytopené kanceláře, si pod sebou řežou větev. Jejich hýčkaný organismus pomalu, ale jistě zchoulostiví a nezvládá se bránit ani sebemenšímu zhoršení podmínek.

Z mrazu ještě nikdy nikdo neonemocněl

✓ PRAVDA

Mráz je během epidemií respiračních chorob obviňován nespravedlivě. Nachlazení a další nemoci nepřenáší on, ale viry! Mráz je naopak hubí. Viníkem častých chřipek a nachlazení je náš zimní životný styl. Zdržujeme se převážně v teple uvnitř, trávíme spousty hodin pohromadě s dalšími lidmi, a aby se ušetřilo za energie, větrá se minimálně. Viry si obrazně řečeno spojují se mnou svoje ošklivé pracičky. ■

Když se řekne kombucha

Už jste slyšeli o kombuše a „kombuchománii“? Tento kvašený nápoj připomíná chutí prosecco nebo burčák smíchaný s pivem a o jeho zdravotních účincích kolují už 2000 let bájně zvěsti.

U kombuchy neexistuje žádné „buď“ a „nebo“. Buď ji ochutnáte jednou a pak už o ní nechcete nikdy slyšet. Nebo jí propadnete a stanete se na její charakteristické chuti závislí. Principem přípravy kombuchy je fermentace čili kvašení. Ke zkvašení nápoj používá kolonii bakterií a kvasinek, které připomínají rosolovitý útvar ve tvaru houby. Proto se jí také někdy lidově říká „houbový čaj“.

Zdraví se skrývá ve střevech

V čem vlastně tkví princip jejího účinku? Velké procento naší imunity sídlí ve střevech. V kombuše během procesu kvašení vznikají přírodní probiotika, která podporují celkovou obranyschopnost našeho organismu. Ovlivňují trávení, detoxikaci, ale i veledůležitou funkci imunitních procesů. Kombucha je proto mimo jiné doporučována pacientům s Crohnovou nemocí, ekzémy, alergiemi a narušeným imunitním systémem.

Kde se vzala, tu se vzala

Kombuše udělal před lety obrovskou reklamu bývalý americký prezident Ronald Reagan. Tím, že ji veřejně označil jako svoji spasitelku při léčbě rakoviny. Do světa se ale údajně rozšířila před dvěma tisíci lety z Číny. Klasicky k jejímu vzniku pomohla náhoda. Někdo zapomněl vypít čaj a pak si všiml, že na něm vypučel podivný útvar. Dnes víme, že šlo o plíseň tvořenou mikroorganismy. Co netušíme, je, proč nevábně vypadající tekutinu nevyлил, ale vypil. Účinky ale byly zázračné a Číňané začali o kombuše mluvit jako o božském daru. Z Číny se pak šířila po Asii, až se dostala do carského Ruska, kde zdomácněla jako staré dobré lidové léčivo. Nejvíce se její popíjení ujalo na Uralu, kde bájě praví, že kombuchu daroval čínský císař ruskému carovi a ten ji pak věnoval svému lidu.



Kombucha cestovatelka

Ať to bylo, jak bylo, v Rusku zdomácněla. Kombuše za svoji záchranu děkoval i ve své autobiografické knize „Přežil jsem gulag“ slavný spisovatel Alexandr Solženicyn. Onemocnět v příšerných podmínkách kárného tábora zhoubným nádorem s metastázami znamenalo jasný rozsudek smrti. Vězni odkázáni pouze na „babské recepty“ ji pro něj tajně pěstovali a Solženicyn díky ní slezl hrobníkovi z lopaty. Právě jeho kniha pak inspirovala lékaře, kteří měli v péči amerického prezidenta.

Vářit si ji doma, nebo raději vyrazit na nákup?

V první řadě nezapomínejme, že je kombucha živý organismus! Každý nápoj tak tvoří různé kmeny bakterií a kvasinek,

a proto nemůže být nikdy stejný. Některé kvasinky a bakterie jsou probiotické a zdraví prospěšné, jiné ale působí přesně naopak. Otázkou je i to, zda si laik, který dnes sežene recept na kombuchu kdekoli na internetu, zvládne vytvořit pro kvašení čaje i dostatečně sterilní podmínky.

Všeho s mírou

Pokud jste po dočtení až sem dostali na ni chuť, je velmi snadno dostupná. Najdete ji ve všech obchodech v sekci zdravé výživy, v lékárnách, drogeriích. Jedním kliknutím objevíte desítky samostatných e-shopů, které ji propagují a nabízejí. Jako u všeho i u pití kombuchy platí: nic nepřehánět, a hlavně držet se návodu. ■

Text: Denisa Prošková, COT group

7 kroků do nového roku, aby vám bylo líp

O novoročních předsevzetích už bylo milionkrát řečeno, že si jimi na sebe pleteme bič. Když je nedodržíme, zbytečně si přidáváme k běžným starostem ještě pocity selhání. Pojdme na to letos v lednu jinak. Hubnout, nebo se konečně naučit pořádně anglicky se dá začít i v dubnu.

Krok č. 1: Buďte vlídní sobci

Teoreticky psychologové doporučují, že by „se“ mělo pravidelně odpočívat aspoň tři hodiny denně a jednou ročně zmizet na třítydenní dovolenou. Prakticky: kdo z vás to dodržuje? I ten nevytíženější člověk by měl podle odborníků na unavené duše vydolovat ze svého dne aspoň šedesát minut jenom pro sebe. Magickou hodinku, kdy tu nejsme pro nikoho. Je jedno, co v ní budete dělat. Jestli jen tak sedět v parku a zírat před sebe, procházet se se psem, běhat, ležet ve vaně, číst si nebo si vymývat mozek nejhlupejším seriálem na světě. Buďte vlídní sobci! Tahle jediná hodina je investice do psychického zdraví!

Krok č. 2: Nenechávejte se rozhodit

Proč vlastně člověka tak mrzí hloupé poznámky cizích lidí? Proč se nechá rozhodit cholerikem, který už za pět minut o svém výbuchu neví, ale vám zkazil půl dne? Negativní reakce každý zvládá jinak. Ovlivňuje nás v tom povaha, zážitky z rodiny z dětství, ale i životní zkušenosti. Co můžeme pro sebe udělat vždycky? Při každém setkání s nepříjemným člověkem si položit otázku: „Proč je pro mě tak důležité, co si o mě myslí? Co pro mě kdy udělal dobrého? Proč mi tedy na jeho názoru tolik záleží?“

Krok č. 3: Úsměv nic nestojí

I když se člověku nechce a připadá mu, že nemá důvod, opravdu platí, že s úsměvem jde všechno líp. Aspoň o chloupek. Je to sice zvláštní, ale funguje, i když se do něj nutíte. Zkuste se někdy na zamračenou osobu usmát a... málokterá vydrží vám úsměv nevrátit.

Krok č. 4: Nestydte se za to, že pracujete (i) pro peníze

Do zaměstnání totiž chodí většina lidí především kvůli obživě. Když vás práce baví a naplňuje, berte to jako štěstí. Právě bohatství (zdraví a láska) se koupit neda, ale peníze vnáší do života klid a pohodlí, umožňují rychleji si plnit sny i dělat radost druhým.

Krok č. 5: Buďte nezapomenutelní

Kompasem v roce 2024 může být věta americké spisovatelky Mayi Angelo. „Naučila jsem se, že lidé zapomenou, co jste řekli. Že zapomenou, co jste udělali. Ale nikdy nezapomenou, jak se vedle vás cítili.“

Krok č. 6: Děkujte za velké věci i maličkosti

Říká se, že lidé kvůli věcem, po kterých touží, zapomínají vidět ty, které už mají.

Berou je jako samozřejmost a docení je, až když je ztratí. Zkuste každý den přijít na něco, co by vám chybělo, a tiše vzneste své díky. Dokud máme za co děkovat, patříme k těm šťastnějším.

Krok č. 7: Udržujte stará přátelství, všechna ostatní už budou jen nová

Rodinu si nevybíráme, kamarády a přátele ano. Jedno z malých a splnitelných předsevzetíček může být neozývat se kamarádům, jen když od nich něco chceme. Neodkládat neustále svá setkání. Život je totiž zčásti takový, jaký si ho uděláme, a z části takový, jaký si ho děláme kvůli přátelům, které si najdeme. Bohužel vztahy, o které se nepečuje, vyšumí. ■

Text: Denisa Prošková, COT group



Který český mecenáš se nejvíc proslavil svým promyšleným programem zaměřeným na kulturu a vzdělanost? Díky němu vystudovaly stovky nejchudších studentů. Pro spousty dobrovolníků bylo ctí se do jeho programu zapojit.

	LOŤ VIKINGŮ	NEJLEPŠÍ VÝKON	A TAKÉ		ZN. NITU	MPZ JORDÁNSKA	HISTORICKÁ ZEMĚ NĚMECKA		JIHOEVRO-PAN	MÍSTO V DOLE	VÁHAVÝ SOUHLAS		PARLAMENT ČESKÉ REPUBLIKY	DOMÁCKÝ ALENA	MALÝ HRNEC	STARŠÍ VZTAŽNÉ ZAJÍMENO
KUS TRÁVNÍKU				DROBNÝ OZDOBNÝ PŘEDMĚT LIDOŽROUT				EL. NABITÁ ČÁSTICE				SKUPEN-STVÍ VODY TAJENKA 2. část				
ZARÍZENÍ PRO VYUŽÍVÁNÍ JADERNÉ ENERGIE								MNOHO-ČLENŮ O 3 ČLENECH PONOŘO-VANÁ								
VODA					PRASKAT						ALŽÍR. PRÍSTAV NEJVYŠŠÍ KARTA					BOŽSKÝ VLADCE EGYPTA
ČESKÝ ZPĚVÁK					KAPALINY NA PERO-KRESBU	SOLMIZAČNÍ SLABIKA DOMÁCKÝ EDUARD				SNÍŽENÝ TON			KILOGRAMY	INIC. ZPĚVÁKA HULKY		
TAJENKA 1. část									EGYPT. BŮH SLUNCE	SEKNUTÍ				INIC. HERCE OLIVIERA VÁNOČNÍ SLADKOST		
RUDNÉ DOLY (ZKR.)			MENŠÍ ELEGANTNÍ DÁMSKÝ SALONEK VRH							DŮSTOJNÍK (ZAST.) DĚLAT DUTÝM						
	BROŽ	HAŠÍŠ (SLANG.) RAŠIT				ZKR. ČERVE-NÉHO KŘÍŽE	POTOM DOMÁCKÝ NANETA				RÁMUS PODOBY					
VŠICHNI DOHRO-MÁDY									MOZOL						ROD	ANGL. JÍST
INSTINKT				ŘÍMSKY 1002	KLUB ANGAŽ NESTRANIKU POŠTOVNÍ NOVINOVÁ SLUŽBA				TVOJE HUDEBNÍ DYNAMICKÁ ZKRATKA				SPZ RYCHNOVA NAD KNĚŽNOU			
DOTAZ PŘI SÁZCE			ZKR. MĚSTKĚ POLICIE GITOSLOVCE PŘEKVAPENÍ			NAPLA-VENINA (ŘIDCE) ZN. ASTATU							DOMÁCKÝ OLGA SPZ OLOMOUCE			
STEJNĚ								STÁT NA ODBAVNĚ PLOŠE PRO AUTA								
NEVĚŘÍCI								ENZYM OBSAŽENÝ VE SLINÁCH								POMŮČKA- DRAKAR, HOR. IOR, NIP. ORANI. PTYALIN

1				8				5
9	6							
						7	1	
	3							
7			8	1				9
	5	7				1	3	
		4	7	2				
	1		2	3				
			5		6			

		1				4		5
							3	2
		3	1		4			
	3		5					
		6				2	1	
1			7	3	9			
7	8			9				
	2		6		5			
		5						4

			3	4	9			
4	8			2				
						3		9
							9	1
	1							2
	5	9	4			8		
	9	7						
		8	2				5	1
								6
			6					7

PF 2024



Děkujeme Vám za projevenou důvěru
v uplynulém roce a do nového roku Vám
přejeme hodně zdraví, štěstí a úspěchů.

FOXCONN

